

BRECO® Komponenten für Polyurethan-Zahnriemen



Inhaltsverzeichnis

Seite

| | |
|---|----|
| Werkstoffe für Synchronscheiben | 6 |
| Oberflächenbehandlungen | 7 |
| Bearbeitung/Sondergeometrien nach Kundenwunsch..... | 8 |
| Zahnlückenformen..... | 10 |
| Ausführungen und Bestellhinweise | 12 |

Synchronscheiben AT-Profil

| | |
|--------------------------------|----|
| AT3..... | 15 |
| AT5 / ATK5K6..... | 16 |
| AT10 / ATK10K6 / ATK10K13..... | 18 |
| ATN10K6..... | 20 |
| ATN12,7K6..... | 21 |
| ATN12,7..... | 22 |
| ATS15..... | 23 |
| AT20 / ATK20K13..... | 24 |
| BAT10 / BATK10..... | 26 |
| BAT15 / BATK15..... | 28 |
| SFAT10..... | 30 |
| SFAT15..... | 31 |
| SFAT20..... | 32 |

Synchronscheiben T-Profil

| | |
|-----------------------------|----|
| T5 / TK5K6 | 34 |
| T10 / TK10K6 / TK10K13..... | 36 |
| T20 / TK20K13 | 38 |

Synchronscheiben HTD-Profil

| | |
|-----------|----|
| 5 M..... | 40 |
| 8 M..... | 41 |
| 14 M..... | 42 |

Synchronwellen

| | |
|----------------------|----|
| AT3, AT5, AT10 | 44 |
| T5, T10 | 45 |
| 5M, 8M | 46 |
| ATN12,7 | 47 |

| | |
|---------------------------------------|----|
| Synchronscheiben mit Spannsätzen..... | 48 |
| Technische Daten der Spannsätze | 54 |
| Spannrollen | 56 |

BRECO®-fix Einspannelemente

| | |
|---|----|
| Klemmverbinder | 62 |
| Spannplatten..... | 66 |
| Belt pilot - Berechnung online..... | 76 |
| BRECO® TSM alpha 1 - Vorspannung einfach messen | 78 |



Synchronscheiben

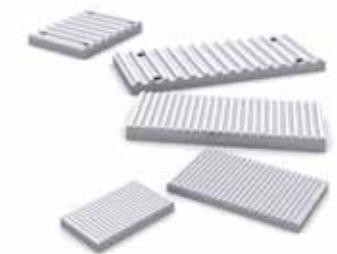

Klemmverbinder



Spurzahnscheiben



Spannplatten



Synchronwellen



Spannrollen



Spannsätze



Trumspannungsmessgerät
BRECO® TSM alpha 1

Werkstoffe für Synchronscheiben

Die Fa. BRECO bietet verschiedene Materialien für die unterschiedlichsten Einsatzbereiche von Synchronscheiben an. Damit die technischen Eigenschaften unserer Produkte über den gesamten Einsatzbereich erhalten bleiben und somit die Funktionssicherheit gewährleistet ist, verwenden wir standardmäßig nur gepresste und gezogene Halbzeuge.

| Standardmaterialien | | | | | |
|----------------------------------|--|------------------------------------|--|---|---|
| Material | Werkstoff-Nr., Kurzzeichen nach DIN EN | Zugfestigkeit [N/mm ²] | Dehngrenze R _{p0,2} [N/m ²] | Abmessungen und Verwendung | Beschichtungen, Besonderheiten |
| AlCuMg1 AlCu4MgSi(A) | 3.1325 EN AW-2017A | 360-400 | 220-250 | Bis ø 250 mm hoch- und schwingungsbeanspruchte Bauteile, RoHS konform | Gute Anodisierbarkeit |
| AlMgSi1 (F30) AlSiMgMn | 3.2315.72 EN AW-6082 | 310-350 | 240-320 | Bis ø 400 mmm gute Schweißbarkeit, sehr gute Korrosionsbeständigkeit, RoHS konform | Farblos eloxieren, Harteloxieren |
| AlZnMgCu 0,5 (F45) AlZn5Mg3Cu | 3.4345.71 EN AW-7022 | 410-450 | 330-370 | Hochfeste Aluminiumlegierung für hochbeanspruchte Bauteile, schweiß- und erodierbar, RoHS konform | Natur und farbig eloxieren, Hartcoatieren |
| AlMg3 (F19) AlMg3 | 3.3535.07 EN AW-5754 | 190-240 | 90-120 | Bis ø 250 mm und Flachmaterial seewasserbeständig, RoHS konform | Natur und farbig eloxieren, Hartcoatieren |
| AlMg4,5Mn (F27) AlMg4,5Mn0,7 | 3.3547.10 EN AW-5083 | 275 | 110-125 | Flachmaterial für Klemmverbinder, gute Schweißbarkeit, für Tieftemperaturbereich geeignet, seewasserbeständig, RoHS-konform | Natur und farbig eloxieren, Hartcoatieren |

| Materialempfehlung für Synchronscheiben aus Stahl | | | | |
|---|---|------------------------------------|--|-------------|
| Material / Werkstoff-Nr. | Verwendung | Zugfestigkeit [N/mm ²] | Streckgrenze / Dehngrenze [N/mm ²] | Härtbarkeit |
| 11SMn30/ 1.0715 | Standardmaterial bis ø 160 mm, Teile für geringe bis mittlere Beanspruchung | 380 - 570 | mind. 245 | ---- |
| 16MnCrS5+FP / 1.7131 | Einsatzstahl - lieferbar bis ø 380 mm, Teile für geringe bis mittlere Beanspruchung | 780 -1080 | 440 | 41-49 HRC |
| C45 / 1.0503 | Vergütungsstahl, Teile für geringe bis mittlere Beanspruchung | 580 | 305 - 370 | 55-62 HRC |
| 42CrMo4 / 1.7225 | Bauteile mit hoher Beanspruchung | 100 - 1200 | 650-900 | 53-62 HRC |

| Materialempfehlung für Synchronscheiben aus nichtrostendem Stahl | | | |
|--|---|------------------------------------|---|
| Material / Werkstoff-Nr. | Verwendung | Zugfestigkeit [N/mm ²] | Dehngrenze R _{p0,2} [N/mm ²] |
| X5CrNi 1810 / VA 1.4301 | Gute Korrosionsbeständigkeit, schweißbar, lebensmittelgeeignet | 550 - 750 | 235 |
| X6CrNiMoTi 17-12-2 / VA 1.4571 | Korrosionsbeständig (auch in geschweißtem Zustand), geeignet für Nahrungsmittel- und Getränkeindustrie, Chem. Industrie | 540 - 690 | 240 |

| Oberflächenveredelung für Synchronscheiben aus Aluminium | | |
|--|---|---|
| Oberflächenbehandlung | Verwendung | Kurzbeschreibung |
| Eloxieren | Dekorativer Korrosionsschutz der Oberfläche Die Schichthärten liegen im Bereich von 250-350 HV, durch das Eloxieren entstandene verstärkte Oxidschicht bietet eine sehr gute Verschleißbeständigkeit und verhindert Korrosionserscheinungen. Eloxierete Bauteile zeigen eine hervorragende Abriebfestigkeit und lassen sich für besondere Anwendungen mit speziellen Gleiteigenschaften ausstatten, so dass der adhäsive Abrieb gegen null tendiert. Die Aluminiumoxidschichten sind sehr temperaturbeständig und können bis zu 2.000 °C erhitzt werden | Schichtdicken bis max. 20µm Verfügbar in den Ausführungen: natur schwarz farblos (silber) |
| Hartanodisieren | Verschleißschutz Wahlweise: + PTFE Verschleißschutz | Schichtdicke 30 -80µm Teflonschicht zur Verbesserung der Gleiteigenschaften |
| Harteloxieren oder hartcoatieren | Die Schichthärten liegen im Bereich bis 550 HV Mit dem Hartanodisieren (hard coatings) erreicht man bedeutend härtere (bis 550 Vickers), dichtere und auch dickere Oxidschichten als bei der normalen Anodisation. | |
| Easy Glide | Teflonbasierende Gleitlack-Schicht zur Geräuschreduzierung und Optimierung der Gleiteigenschaften im Einlaufbereich. Für alle Aluminium- und Stahl-Zahnscheiben im Einsatzbereich von -40°C bis +180°C geeignet. | Schichtstärke 10- 30µm |

| Oberflächenveredelung für Synchronscheiben aus Stahl | | |
|--|--|---|
| Oberflächenbehandlung | Verwendung | Kurzbeschreibung |
| Verzinken | Korrosionsschutz für alle Stahllegierungen | Schichtdicke 5 bis 8µm Zahnscheiben werden komplett mit Passungen beschichtet. |
| Brünieren | Korrosionsschutz für alle Stahllegierungen | Dekorativ: Farbe Schwarz Korrosionsschutz für trockene Innenbereiche |
| Chemisch vernickeln | Korrosionsschutz | Alle Stahl- und Aluminiumlegierungen Konturgetreuer Schichtaufbau, daher auch für Gewinde und komplexe Geometrien geeignet |
| Plasmanitrieren | Verschleißschutz | Alle kohlenstoffhaltigen Stähle Verzugsarmes Oberflächenhärteverfahren |
| Easy Glide | Teflonbasierende Gleitlack-Schicht zur Geräuschreduzierung und Optimierung der Gleiteigenschaften im Einlaufbereich. Für alle Aluminium- und Stahl-Zahnscheiben im Einsatzbereich von -40°C bis +180°C geeignet. | Alle kohlenstoffhaltigen Stähle Verbesserung der Gleiteigenschaften Schichtstärke 30µm |

| Oberflächenveredelung für Synchronscheiben aus VA (Werkstoff-Nr. 1.4301) | | |
|--|-----------------------|---|
| Oberflächenbehandlung | Verwendung | Kurzbeschreibung |
| Elektrochemisch beizen und polieren | Lebensmittelindustrie | Das Glätten der Oberflächenrauheit erleichtert die Reinigung und hilft Verkeimungen zu vermeiden. |

Bearbeitung/Sondergeometrien nach Kundenwunsch

Die stets steigenden Anforderungen an reibungsarme, geräuscharme und genaue Antriebs Elemente stellen uns immer wieder vor neue Herausforderungen. Mit moderner Fertigungstechnik bietet BRECO seinen Kunden umfangreiche Bearbeitungsmöglichkeiten sowie Sondergeometrien für die individuelle Anpassung der Synchronscheiben an die jeweilige Anwendung. In Kombination mit den darauf optimal abgestimmten BRECO®- bzw. BRECOFLEX®-Zahnriemen erhalten Sie Antriebs Elemente, die Ihnen eine sehr hohe Funktionssicherheit gewährleisten.



Zahnlückenformen

Zahnriemen sind formschlüssige Antriebs Elemente. Sie arbeiten mit den zugehörigen Synchronscheiben schlupffrei. BRECO®- und BRECOFLEX®-Zahnriemenantriebe können zusätzlich auf flankenspielfarme Bewegungsübertragung optimiert werden.

Für besonders hohe Anforderungen an die Genauigkeit der Bewegungsübertragung kann bei einigen Profilen und Tei- lungen unter Einhaltung gewisser Voraussetzungen die SE- oder Null-Lücke eingesetzt werden. Unsere Vertriebspartner unterstützen Sie bei der technischen Auslegung Ihres Antriebes.



| Tabellarische Übersicht der angebotenen Lückenformen | | | | |
|--|-----------------------------------|----------------|--|-------------|
| Lückenform | Synchronscheibe T-Profil und AT20 | | Synchronscheibe AT-Profil (außer AT20) | Zoll-Profil |
| | Zähnezahl ≤ 20 | Zähnezahl > 20 | alle Zähne | alle Zähne |
| Normallücke | - | Standard | Standard | Standard |
| SE-Lücke | Standard | Optional | Optional | - |
| Null-Lücke (0-Lücke) | Optional | Optional | Optional | - |

Bestellhinweis:

Die Standardlückenform bei den jeweiligen Profilen muss bei der Bestellung nicht gesondert aufgeführt werden. Nur die optionale Lückenform ist bei der Bestellung, wie in dem Bestellbeispiel gezeigt, anzugeben.

Synchronscheibe **Al 70 AT10 -SE / 25 - 2 Nabe 65x6 d=30 H7 mit Nut**

Werkstoff

Gesamtbreite B_N

Typ / Teilung

Zahnlückenform

Zähnezahl

Anzahl Bordscheiben

Nabenabmessung $d_N \times l_N$

Bohrung

Nut nach DIN 6885

Kontaktflächen zwischen Zahnriemen und Synchronscheiben

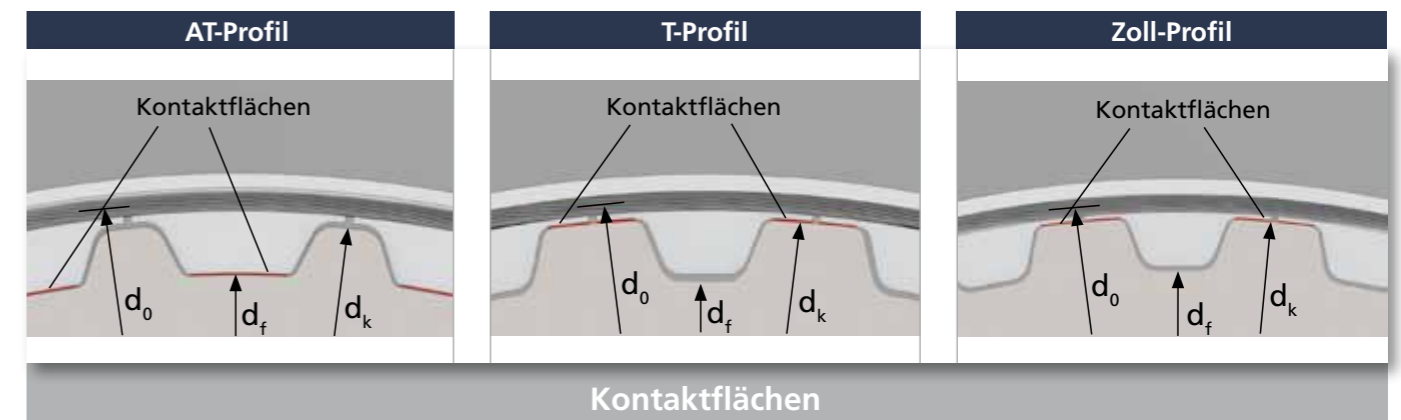

d_0 : Wirkkreisdurchmesser
 d_f : Fußkreisdurchmesser
 d_k : Kopfkreisdurchmesser

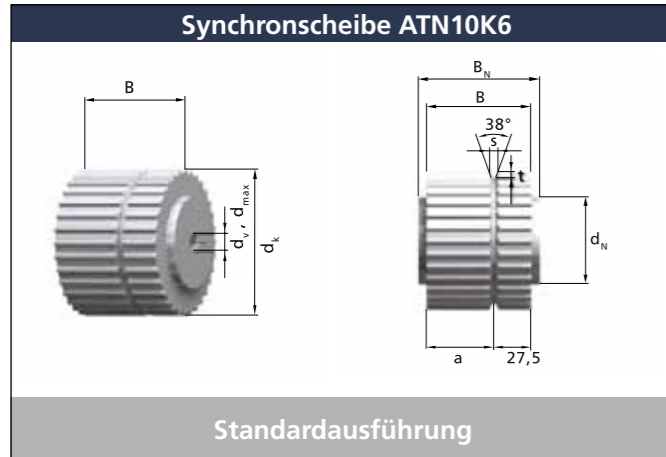

| Typ | Riemenbreite b [mm] | Zahnscheibenbreite B [mm] | Gesamtbreite B _N [mm] | Verzahnungsbreite a [mm] |
|---------|---------------------|---------------------------|----------------------------------|--------------------------|
| ATN10K6 | 50 | 55 | 65 | 27,5 |
| | 75 | 80 | 90 | 52,5 |
| | 100 | 105 | 115 | 77,5 |

K6
s t
6,5 5

Benötigen Sie andere Nabenabmessungen, dann kontaktieren Sie bitte unseren Vertriebspartner.

| z | d _k [mm] | d ₀ [mm] | Nabe d _N xl _N [mm] | Vorbohrung d _v | Max. Bohrung d _{max} [mm] |
|----|---------------------|---------------------|--|---------------------------|------------------------------------|
| 20 | 61,84 | 63,66 | 46x5 | 12H7 | 44 |
| 21 | 65,03 | 66,85 | 46x5 | 12H7 | 47 |
| 22 | 68,21 | 70,03 | 50x5 | 12H7 | 51 |
| 23 | 71,39 | 73,21 | 50x5 | 12H7 | 53 |
| 24 | 74,57 | 76,39 | 58x5 | 12H7 | 56 |
| 25 | 77,76 | 79,58 | 60x5 | 12H7 | 59 |
| 26 | 80,94 | 82,76 | 60x5 | 12H7 | 62 |
| 27 | 84,12 | 85,94 | 60x5 | 12H7 | 66 |
| 28 | 87,31 | 89,13 | 60x5 | 12H7 | 69 |
| 29 | 90,49 | 92,31 | 60x5 | 12H7 | 72 |
| 30 | 93,67 | 95,49 | 60x5 | 12H7 | 75 |
| 31 | 96,86 | 98,68 | 60x5 | 12H7 | 78 |
| 32 | 100,04 | 101,86 | 65x5 | 12H7 | 82 |
| 33 | 103,22 | 105,04 | 65x5 | 12H7 | 85 |
| 34 | 106,41 | 108,23 | 65x5 | 12H7 | 88 |
| 35 | 109,59 | 111,41 | 65x5 | 12H7 | 91 |
| 36 | 112,77 | 114,59 | 70x5 | 16H7 | 94 |
| 37 | 115,95 | 117,77 | 70x5 | 16H7 | 98 |
| 38 | 119,14 | 120,96 | 70x5 | 16H7 | 101 |
| 39 | 122,32 | 124,14 | 70x5 | 16H7 | 104 |
| 40 | 125,50 | 127,32 | 80x5 | 16H7 | 109 |
| 41 | 128,69 | 130,51 | 80x5 | 16H7 | 112 |
| 42 | 131,87 | 133,69 | 80x5 | 16H7 | 115 |
| 43 | 135,05 | 136,87 | 80x5 | 16H7 | 118 |
| 44 | 138,24 | 140,06 | 90x5 | 16H7 | 122 |
| 45 | 141,42 | 143,24 | 90x5 | 16H7 | 123 |
| 46 | 144,60 | 146,42 | 90x5 | 16H7 | 126 |
| 47 | 147,79 | 149,61 | 90x5 | 16H7 | 129 |
| 48 | 150,97 | 152,79 | 95x5 | 16H7 | 132 |
| 49 | 154,15 | 155,97 | 95x5 | 16H7 | 136 |
| 50 | 157,33 | 159,15 | 95x5 | 16H7 | 139 |
| 51 | 160,52 | 162,34 | 95x5 | 16H7 | 142 |

| z | d _k [mm] | d ₀ [mm] | Nabe d _N xl _N [mm] | Vorbohrung d _v | Max. Bohrung d _{max} [mm] |
|----|---------------------|---------------------|--|---------------------------|------------------------------------|
| 52 | 163,70 | 165,52 | 110x5 | 16H7 | 145 |
| 53 | 166,88 | 168,70 | 110x5 | 16H7 | 148 |
| 54 | 170,07 | 171,89 | 110x5 | 16H7 | 152 |
| 55 | 173,25 | 175,07 | 110x5 | 16H7 | 155 |
| 56 | 176,43 | 178,25 | 110x5 | 16H7 | 158 |
| 57 | 179,62 | 181,44 | 110x5 | 16H7 | 161 |
| 58 | 182,80 | 184,62 | 110x5 | 16H7 | 164 |
| 59 | 185,98 | 187,80 | 110x5 | 16H7 | 167 |
| 60 | 189,17 | 190,99 | 110x5 | 16H7 | 171 |
| 61 | 192,35 | 194,17 | 110x5 | 16H7 | 174 |
| 62 | 195,53 | 197,35 | 110x5 | 16H7 | 177 |
| 63 | 198,72 | 200,54 | 140x5 | 16H7 | 181 |
| 64 | 201,90 | 203,72 | 140x5 | 16H7 | 183 |
| 65 | 205,08 | 206,90 | 140x5 | 16H7 | 187 |
| 66 | 208,26 | 210,08 | 140x5 | 16H7 | 190 |
| 67 | 211,45 | 213,27 | 140x5 | 16H7 | 193 |
| 68 | 214,63 | 216,45 | 140x5 | 16H7 | 196 |
| 69 | 217,81 | 219,63 | 140x5 | 16H7 | 201 |
| 70 | 221,00 | 222,82 | 140x5 | 16H7 | 203 |
| 71 | 224,18 | 226,00 | 140x5 | 16H7 | 206 |
| 72 | 227,36 | 229,18 | 140x5 | 20H7 | 209 |

BRECO-Bestellbezeichnung
Spurzahnscheibe Al 65 ATN10K6 / 32 - d=12H7
 Werkstoff
 Gesamtbreite B_N
 Typ / Teilung
 Zähnezahl
 Bohrung

| Typ | Riemenbreite b [mm] | Zahnscheibenbreite B [mm] | Gesamtbreite B _N [mm] | Verzahnungsbreite a [mm] |
|-----------|---------------------|---------------------------|----------------------------------|--------------------------|
| ATN12,7K6 | 50 | 55 | 65 | 27,5 |
| | 75 | 80 | 90 | 52,5 |
| | 100 | 105 | 115 | 77,5 |

K6
s t
6,5 5

Benötigen Sie andere Nabenabmessungen, dann kontaktieren Sie bitte unseren Vertriebspartner.

| z | d _k [mm] | d ₀ [mm] | Nabe d _N xl _N [mm] | Vorbohrung d _v | Max. Bohrung d _{max} [mm] |
|----|---------------------|---------------------|--|---------------------------|------------------------------------|
| 20 | 79,03 | 80,85 | 46x5 | 12H7 | 67 |
| 21 | 83,07 | 84,89 | 46x5 | 12H7 | 71 |
| 22 | 87,12 | 88,94 | 46x5 | 12H7 | 75 |
| 23 | 91,16 | 92,98 | 50x5 | 12H7 | 79 |
| 24 | 95,20 | 97,02 | 58x5 | 12H7 | 83 |
| 25 | 99,24 | 101,06 | 58x5 | 12H7 | 87 |
| 26 | 103,29 | 105,11 | 58x5 | 12H7 | 91 |
| 27 | 107,33 | 109,15 | 58x5 | 12H7 | 95 |
| 28 | 111,37 | 113,19 | 60x5 | 12H7 | 99 |
| 29 | 115,41 | 117,23 | 60x5 | 12H7 | 103 |
| 30 | 119,46 | 121,28 | 60x5 | 12H7 | 107 |
| 31 | 123,50 | 125,32 | 60x5 | 12H7 | 111 |
| 32 | 127,54 | 129,36 | 60x5 | 12H7 | 116 |
| 33 | 131,58 | 133,40 | 60x5 | 12H7 | 120 |
| 34 | 135,63 | 137,45 | 60x5 | 12H7 | 124 |
| 35 | 139,67 | 141,49 | 60x5 | 12H7 | 128 |
| 36 | 143,71 | 145,53 | 60x5 | 16H7 | 132 |
| 37 | 147,75 | 149,57 | 60x5 | 16H7 | 134 |
| 38 | 151,80 | 153,62 | 60x5 | 16H7 | 136 |
| 39 | 155,84 | 157,66 | 60x5 | 16H7 | 140 |
| 40 | 159,88 | 161,70 | 60x5 | 16H7 | 146 |
| 41 | 163,92 | 165,74 | 60x5 | 16H7 | 152 |
| 42 | 167,97 | 169,79 | 60x5 | 16H7 | 154 |
| 43 | 172,01 | 173,83 | 60x5 | 16H7 | 158 |
| 44 | 176,05 | 177,87 | 60x5 | 16H7 | 162 |
| 45 | 180,09 | 181,91 | 90x5 | 16H7 | 164 |
| 46 | 184,14 | 185,96 | 90x5 | 16H7 | 170 |
| 47 | 188,18 | 190,00 | 90x5 | 16H7 | 174 |
| 48 | 192,22 | 194,04 | 110x5 | 16H7 | 178 |
| 49 | 196,26 | 198,08 | 110x5 | 16H7 | 180 |
| 50 | 200,31 | 202,13 | 110x5 | 16H7 | 186 |
| 51 | 204,35 | 206,17 | 110x5 | 16H7 | 190 |

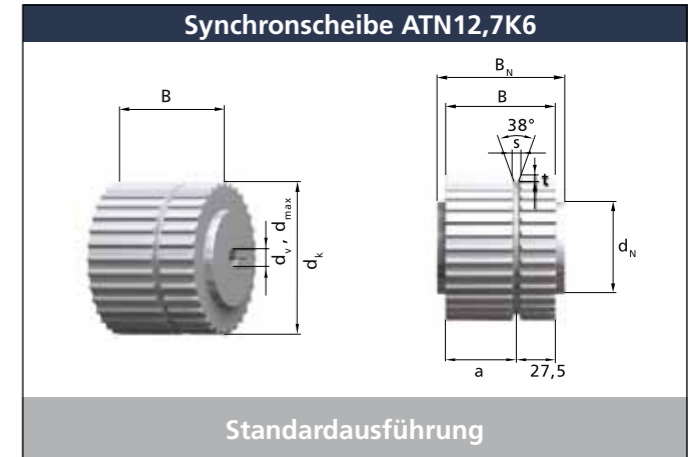

| z | d _k [mm] | d ₀ [mm] | Nabe d _N xl _N [mm] | Vorbohrung d _v | Max. Bohrung d _{max} [mm] |
|----|---------------------|---------------------|--|---------------------------|------------------------------------|
| 52 | 208,39 | 210,21 | 110x5 | 16H7 | 194 |
| 53 | 212,43 | 214,25 | 110x5 | 16H7 | 196 |
| 54 | 216,48 | 218,30 | 110x5 | 16H7 | 200 |
| 55 | 220,52 | 222,34 | 110x5 | 16H7 | 204 |
| 56 | 224,56 | 226,38 | 110x5 | 16H7 | 208 |
| 57 | 228,60 | 230,42 | 110x5 | 16H7 | 214 |
| 58 | 232,65 | 234,47 | 110x5 | 16H7 | 217 |
| 59 | 236,69 | 238,51 | 110x5 | 16H7 | 220 |
| 60 | 240,73 | 242,55 | 110x5 | 16H7 | 223 |
| 61 | 244,77 | 246,59 | 110x5 | 16H7 | 231 |
| 62 | 248,82 | 250,64 | 110x5 | 16H7 | 233 |
| 63 | 252,86 | 254,68 | 110x5 | 16H7 | 236 |
| 64 | 256,90 | 258,72 | 110x5 | 16H7 | 239 |
| 65 | 260,94 | 262,76 | 110x5 | 16H7 | 246 |
| 66 | 264,99 | 266,81 | 110x5 | 16H7 | 249 |
| 67 | 269,03 | 270,85 | 110x5 | 16H7 | 252 |
| 68 | 273,07 | 274,89 | 110x5 | 16H7 | 258 |
| 69 | 277,11 | 278,93 | 110x5 | 16H7 | 262 |
| 70 | 281,16 | 282,98 | 110x5 | 16H7 | 265 |
| 71 | 285,20 | 287,02 | 110x5 | 16H7 | 268 |
| 72 | 289,24 | 291,06 | 110x5 | 16H7 | 261 |

BRECO-Bestellbezeichnung
Spurzahnscheibe Al 65 ATN12,7K6 / 32 - d=12H7
 Werkstoff
 Gesamtbreite B_N
 Typ / Teilung
 Zähnezahl
 Bohrung

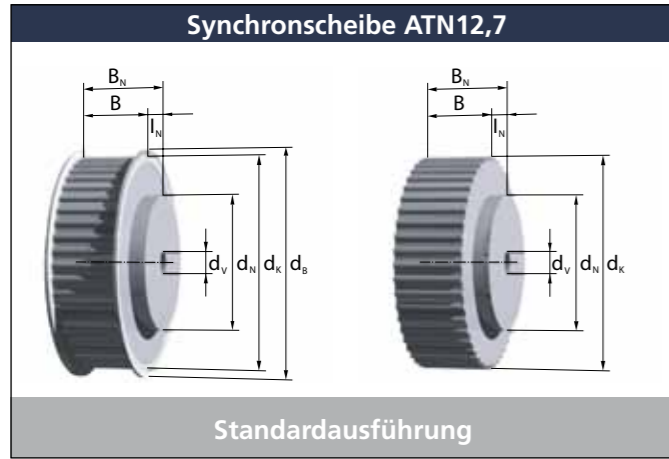

| Typ | Riemenbreite b [mm] | verzahnte Breite B [mm] | Gesamtbreite B _N [mm] |
|---------|---------------------|-------------------------|----------------------------------|
| ATN12,7 | 25 | 32 | 42 |
| | 50 | 60 | 70 |
| | 75 | 85 | 95 |
| | 100 | 110 | 120 |

Nur für ATN Zahnriemen mit der Teilung 12,7

Benötigen Sie andere Nabenabmessungen, sprechen Sie uns bitte an.

| z | d _k [mm] | d ₀ [mm] | d _B [mm] | Nabe d _N xl _N [mm] | Vorbohrung d _v | Max. Bohrung d _{max} [mm] |
|----|---------------------|---------------------|---------------------|--|---------------------------|------------------------------------|
| 20 | 79,03 | 80,85 | 86 | 46x10 | 12H7 | 67 |
| 21 | 83,07 | 84,89 | 90 | 46x10 | 12H7 | 71 |
| 22 | 87,12 | 88,94 | 93 | 46x10 | 12H7 | 75 |
| 23 | 91,16 | 92,98 | 96 | 50x10 | 12H7 | 79 |
| 24 | 95,20 | 97,02 | 102 | 58x10 | 12H7 | 83 |
| 25 | 99,24 | 101,06 | 105 | 58x10 | 12H7 | 87 |
| 26 | 103,29 | 105,11 | 110 | 58x10 | 12H7 | 91 |
| 27 | 107,33 | 109,15 | 113 | 58x10 | 12H7 | 95 |
| 28 | 111,37 | 113,19 | 117 | 60x10 | 12H7 | 99 |
| 29 | 115,41 | 117,23 | 121 | 60x10 | 12H7 | 103 |
| 30 | 119,46 | 121,28 | 126 | 60x10 | 12H7 | 107 |
| 31 | 123,50 | 125,32 | 129 | 60x10 | 12H7 | 111 |
| 32 | 127,54 | 129,36 | 134 | 60x10 | 12H7 | 116 |
| 33 | 131,58 | 133,40 | 137 | 60x10 | 12H7 | 120 |
| 34 | 135,63 | 137,45 | 142 | 60x10 | 12H7 | 124 |
| 35 | 139,67 | 141,49 | 145 | 60x10 | 12H7 | 128 |
| 36 | 143,71 | 145,53 | 150 | 60x10 | 16H7 | 132 |
| 37 | 147,75 | 149,57 | 153 | 60x10 | 16H7 | 134 |
| 38 | 151,80 | 153,62 | 158 | 60x10 | 16H7 | 136 |
| 39 | 155,84 | 157,66 | 161 | 60x10 | 16H7 | 140 |
| 40 | 159,88 | 161,70 | 166 | 60x10 | 16H7 | 146 |
| 41 | 163,92 | 165,74 | 171 | 60x10 | 16H7 | 152 |
| 42 | 167,97 | 169,79 | 174 | 60x10 | 16H7 | 154 |
| 43 | 172,01 | 173,83 | 179 | 60x10 | 16H7 | 158 |
| 44 | 176,05 | 177,87 | 182 | 60x10 | 16H7 | 162 |
| 45 | 180,09 | 181,91 | 185 | 90x10 | 16H7 | 164 |
| 46 | 184,14 | 185,96 | 191 | 90x10 | 16H7 | 170 |
| 47 | 188,18 | 190,00 | 195 | 90x10 | 16H7 | 174 |
| 48 | 192,22 | 194,04 | 198 | 110x10 | 16H7 | 178 |
| 49 | 196,26 | 198,08 | 201 | 110x10 | 16H7 | 180 |
| 50 | 200,31 | 202,13 | 207 | 110x10 | 16H7 | 186 |
| 51 | 204,35 | 206,17 | 210 | 110x10 | 16H7 | 190 |

| z | d _k [mm] | d ₀ [mm] | d _B [mm] | Nabe d _N xl _N [mm] | Vorbohrung d _v | Max. Bohrung d _{max} [mm] |
|----|---------------------|---------------------|---------------------|--|---------------------------|------------------------------------|
| 52 | 208,39 | 210,21 | 214 | 110x10 | 16H7 | 194 |
| 53 | 212,43 | 214,25 | 217 | 110x10 | 16H7 | 196 |
| 54 | 216,48 | 218,30 | 223 | 110x10 | 16H7 | 200 |
| 55 | 220,52 | 222,34 | 226 | 110x10 | 16H7 | 204 |
| 56 | 224,56 | 226,38 | 230 | 110x10 | 16H7 | 208 |
| 57 | 228,60 | 230,42 | 236 | 110x10 | 16H7 | 214 |
| 58 | 232,65 | 234,47 | 239 | 110x10 | 16H7 | 217 |
| 59 | 236,69 | 238,51 | 242 | 110x10 | 16H7 | 220 |
| 60 | 240,73 | 242,55 | 245 | 110x10 | 16H7 | 223 |
| 61 | 244,77 | 246,59 | 252 | 110x10 | 16H7 | 231 |
| 62 | 248,82 | 250,64 | 255 | 110x10 | 16H7 | 233 |
| 63 | 252,86 | 254,68 | 258 | 110x10 | 16H7 | 236 |
| 64 | 256,90 | 258,72 | 261 | 110x10 | 16H7 | 239 |
| 65 | 260,94 | 262,76 | 268 | 110x10 | 16H7 | 246 |
| 66 | 264,99 | 266,81 | 271 | 110x10 | 16H7 | 249 |
| 67 | 269,03 | 270,85 | 274 | 110x10 | 16H7 | 252 |
| 68 | 273,07 | 274,89 | 280 | 110x10 | 16H7 | 258 |
| 69 | 277,11 | 278,93 | 284 | 110x10 | 16H7 | 262 |
| 70 | 281,16 | 282,98 | 287 | 110x10 | 16H7 | 265 |
| 71 | 285,20 | 287,02 | 290 | 110x10 | 16H7 | 268 |
| 72 | 289,24 | 291,06 | 296 | 110x10 | 16H7 | 261 |

BRECO-Bestellbezeichnung

Synchronscheibe **Al 95 ATN12,7 / 35 - 2 Nabe 60x10**

Werkstoff

Gesamtbreite B_N

Typ / Teilung

Zähnezahl

Anzahl Bordscheiben

Nabenabmessung d_Nxl_N

| Typ | Riemenbreite b [mm] | Synchronscheibenbreite B [mm] | Gesamtbreite B _N [mm] |
|-------|---------------------|-------------------------------|----------------------------------|
| ATS15 | 25 | 32 | 42 |
| | 32 | 40 | 50 |
| | 50 | 60 | 70 |
| | 75 | 85 | 95 |
| | 100 | 110 | 120 |
| | 150 | 160 | 170 |

Benötigen Sie Zwischen-, größere Breiten oder andere Nabenabmessungen, sprechen Sie uns bitte an.

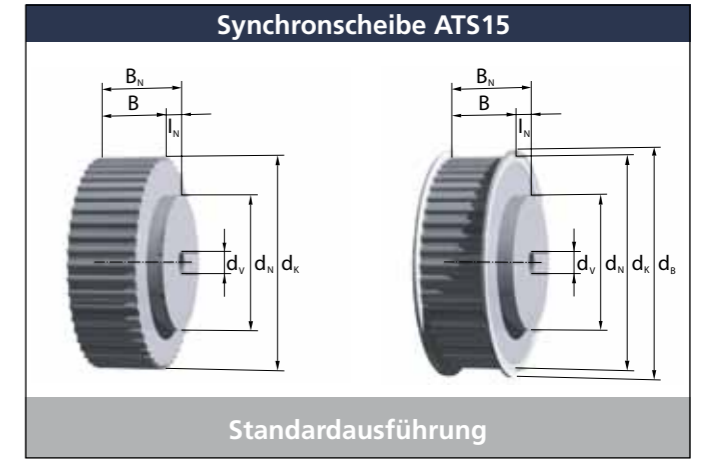

| z | d _k [mm] | d ₀ [mm] | d _B [mm] | Nabe d _N xl _N [mm] | Vorbohrung d _v | Max. Bohrung d _{max} [mm] |
|----|---------------------|---------------------|---------------------|--|---------------------------|------------------------------------|
| 25 | 116,79 | 119,37 | 125 | 50x10 | 12H7 | 90 |
| 26 | 121,56 | 124,14 | 128 | 50x10 | 12H7 | 93 |
| 27 | 126,34 | 128,92 | 134 | 50x10 | 12H7 | 99 |
| 28 | 131,11 | 133,69 | 137 | 58x10 | 12H7 | 102 |
| 29 | 135,88 | 138,46 | 144 | 58x10 | 12H7 | 109 |
| 30 | 140,66 | 143,24 | 147 | 60x10 | 12H7 | 112 |
| 31 | 145,43 | 148,01 | 153 | 60x10 | 12H7 | 118 |
| 32 | 150,21 | 152,79 | 156 | 65x10 | 12H7 | 121 |
| 33 | 154,98 | 157,56 | 163 | 65x10 | 12H7 | 128 |
| 34 | 159,76 | 162,34 | 166 | 65x10 | 16H7 | 131 |
| 35 | 164,53 | 167,11 | 172 | 65x10 | 16H7 | 137 |
| 36 | 169,31 | 171,89 | 176 | 70x10 | 16H7 | 141 |
| 37 | 174,08 | 176,66 | 182 | 70x10 | 16H7 | 147 |
| 38 | 178,86 | 181,44 | 185 | 70x10 | 16H7 | 150 |
| 39 | 183,63 | 186,21 | 191 | 70x10 | 16H7 | 156 |
| 40 | 188,41 | 190,99 | 195 | 80x10 | 16H7 | 160 |
| 41 | 193,18 | 195,76 | 201 | 110x10 | 16H7 | 166 |
| 42 | 197,95 | 200,54 | 204 | 110x10 | 16H7 | 169 |
| 43 | 202,73 | 205,31 | 210 | 140x10 | 16H7 | 176 |
| 44 | 207,50 | 210,08 | 214 | 140x10 | 16H7 | 179 |
| 45 | 212,28 | 214,86 | 220 | 140x10 | 16H7 | 185 |
| 46 | 217,05 | 219,63 | 223 | 140x10 | 16H7 | 188 |
| 47 | 221,83 | 224,41 | 230 | 140x10 | 16H7 | 195 |
| 48 | 226,60 | 229,18 | 234 | 140x10 | 16H7 | 198 |
| 49 | 231,38 | 233,96 | 239 | 140x10 | 16H7 | 204 |
| 50 | 236,15 | 238,73 | 242 | 140x10 | 16H7 | 207 |
| 51 | 240,93 | 243,51 | 249 | 140x10 | 16H7 | 214 |
| 52 | 245,70 | 248,28 | 252 | 140x10 | 16H7 | 217 |
| 53 | 250,48 | 253,06 | 258 | 160x10 | 20H7 | 223 |
| 54 | 255,25 | 257,83 | 262 | 160x10 | 20H7 | 226 |
| 55 | 260,03 | 262,61 | 268 | 160x10 | 20H7 | 233 |
| 56 | 264,80 | 267,38 | 271 | 160x10 | 20H7 | 236 |

BRECO-Bestellbezeichnung

Synchronscheibe **Al 70 ATS15 / 40 - 2 Nabe 80x10**

Werkstoff

Gesamtbreite B_N

Typ / Teilung

Zähnezahl

Anzahl Bordscheiben

Nabenabmessung d_Nxl_N

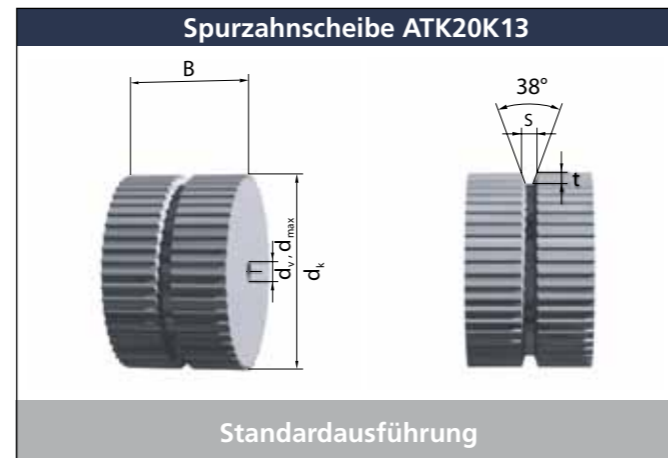
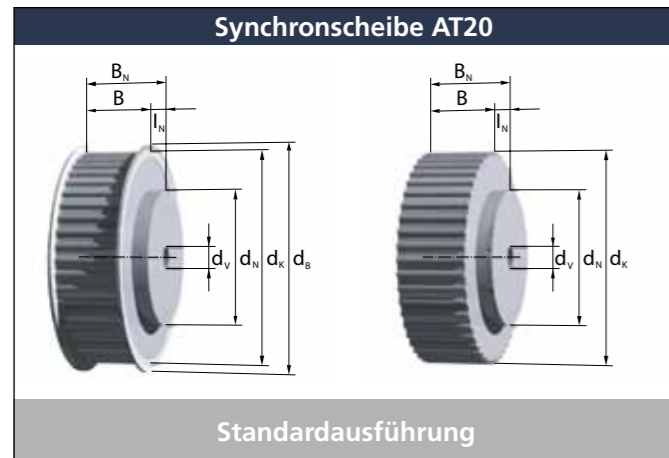

| Typ | Riemenbreite b [mm] | Synchronscheibenbreite B [mm] | Gesamtbreite B _N [mm] |
|----------|---------------------|-------------------------------|----------------------------------|
| AT20 | 32 | 40 | 50 |
| AT20 | 50 | 60 | 70 |
| AT20 | 75 | 85 | 95 |
| AT20 | 100 | 110 | 120 |
| ATK20K13 | 75 | 80 | - |
| ATK20K13 | 100 | 105 | - |

| K13 | |
|------|-----|
| s | t |
| 13,5 | 7,5 |

Benötigen Sie Zwischen-, größere Breiten oder andere Nabenabmessungen, sprechen Sie uns bitte an.

| z | d _k [mm] | d ₀ [mm] | d _B | Nabe d _N xl _N [mm] | Vorbohrung d _v | Max. Bohrung d _{max} [mm] |
|----|---------------------|---------------------|----------------|--|---------------------------|------------------------------------|
| 18 | 111,77 | 114,59 | 121 | 70x10 | 12H7 | 86 |
| 19 | 118,14 | 120,96 | 128 | 80x10 | 12H7 | 93 |
| 20 | 124,50 | 127,32 | 134 | 90x10 | 16H7 | 100 |
| 21 | 130,87 | 133,69 | 140 | 90x10 | 16H7 | 105 |
| 22 | 137,24 | 140,06 | 147 | 90x10 | 16H7 | 112 |
| 23 | 143,60 | 146,42 | 153 | 90x10 | 16H7 | 118 |
| 24 | 149,97 | 152,79 | 160 | 95x10 | 16H7 | 125 |
| 25 | 156,33 | 159,15 | 166 | 95x10 | 16H7 | 131 |
| 26 | 162,70 | 165,52 | 172 | 95x10 | 16H7 | 137 |
| 27 | 169,07 | 171,89 | 179 | 110x10 | 16H7 | 144 |
| 28 | 175,43 | 178,25 | 185 | 110x10 | 16H7 | 150 |
| 29 | 181,80 | 184,62 | 192 | 110x10 | 16H7 | 156 |
| 30 | 188,17 | 190,99 | 198 | 110x10 | 16H7 | 163 |
| 31 | 194,53 | 197,35 | 204 | 110x10 | 16H7 | 169 |
| 32 | 200,90 | 203,72 | 210 | 110x10 | 16H7 | 175 |
| 33 | 207,26 | 210,08 | 217 | 110x10 | 16H7 | 182 |
| 34 | 213,63 | 216,45 | 223 | 110x10 | 16H7 | 188 |
| 35 | 220,00 | 222,82 | 229 | 110x10 | 16H7 | 195 |
| 36 | 226,36 | 229,18 | 236 | 110x10 | 18H7 | 201 |
| 37 | 232,73 | 235,55 | 242 | 110x10 | 18H7 | 207 |
| 38 | 239,10 | 241,92 | 249 | 110x10 | 18H7 | 214 |
| 39 | 245,46 | 248,28 | 255 | 110x10 | 18H7 | 220 |
| 40 | 251,83 | 254,65 | 261 | 110x10 | 18H7 | 226 |
| 41 | 258,19 | 261,01 | 268 | 130x10 | 18H7 | 233 |
| 42 | 264,56 | 267,38 | 274 | 130x10 | 18H7 | 239 |
| 43 | 270,93 | 273,75 | 280 | 130x10 | 18H7 | 245 |
| 44 | 277,29 | 280,11 | 287 | 130x10 | 18H7 | 252 |
| 45 | 283,66 | 286,48 | 293 | 130x10 | 18H7 | 258 |
| 46 | 290,03 | 292,85 | 300 | 130x10 | 18H7 | 265 |

| z | d _k [mm] | d ₀ [mm] | d _B | Nabe d _N xl _N [mm] | Vorbohrung d _v | Max. Bohrung d _{max} [mm] |
|----|---------------------|---------------------|----------------|--|---------------------------|------------------------------------|
| 47 | 296,39 | 299,21 | 306 | 130x10 | 18H7 | 271 |
| 48 | 302,76 | 305,58 | 312 | 130x10 | 18H7 | 278 |
| 49 | 309,12 | 311,94 | 319 | 140x10 | 20H7 | 284 |
| 50 | 315,49 | 318,31 | 325 | 140x10 | 20H7 | 290 |
| 51 | 322,86 | 324,68 | 331 | 140x10 | 20H7 | 296 |
| 52 | 328,22 | 331,04 | 338 | 140x10 | 20H7 | 303 |
| 53 | 334,59 | 337,41 | 344 | 140x10 | 20H7 | 310 |
| 54 | 340,95 | 343,77 | 350 | 140x10 | 20H7 | 315 |
| 55 | 347,32 | 350,14 | 357 | 140x10 | 20H7 | 322 |
| 56 | 353,69 | 356,51 | 363 | 140x10 | 20H7 | 328 |
| 57 | 360,05 | 362,87 | 370 | 140x10 | 20H7 | 335 |
| 58 | 366,42 | 369,24 | 376 | 140x10 | 20H7 | 341 |
| 59 | 372,79 | 375,61 | 382 | 140x10 | 20H7 | 347 |
| 60 | 379,15 | 381,97 | 389 | 140x10 | 20H7 | 354 |
| 61 | 385,52 | 388,34 | 395 | 140x10 | 20H7 | 360 |
| 62 | 391,88 | 394,70 | 401 | 140x10 | 20H7 | 366 |
| 63 | 398,25 | 401,07 | 408 | 140x10 | 20H7 | 373 |
| 64 | 404,62 | 407,44 | 414 | 140x10 | 20H7 | 379 |
| 65 | 410,98 | 413,80 | 420 | 140x10 | 20H7 | 385 |
| 66 | 417,35 | 420,17 | 427 | 140x10 | 20H7 | 392 |
| 67 | 423,72 | 426,54 | 433 | 140x10 | 20H7 | 398 |
| 68 | 430,08 | 432,90 | 440 | 140x10 | 20H7 | 405 |
| 69 | 436,45 | 439,27 | 446 | 140x10 | 20H7 | 406 |
| 70 | 442,81 | 445,63 | 452 | 140x10 | 20H7 | 412 |
| 71 | 449,18 | 452,00 | 459 | 140x10 | 20H7 | 419 |
| 72 | 455,55 | 458,37 | 465 | 140x10 | 20H7 | 425 |

BRECO-Bestellbezeichnung

Synchronscheibe **Al 70 AT20 / 35 - 2 Nabe 110x10**

Werkstoff

Gesamtbreite B_N

Typ / Teilung

Zähnezahl

Anzahl Bordscheiben

Nabenabmessung d_Nxl_N

Spurzahnscheibe **Al 80 ATK20K13 / 40 - d=18H7**

Werkstoff

Breite B

Typ / Teilung

Zähnezahl

Fertigbohrung

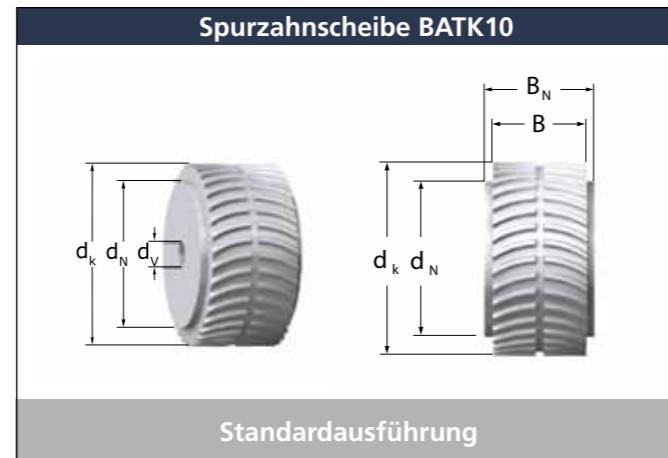
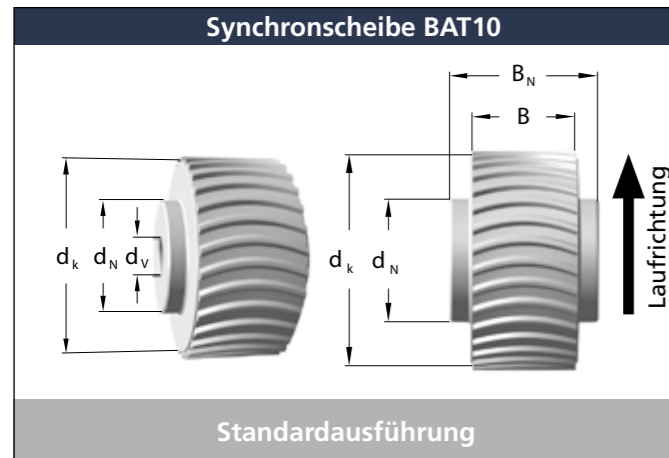

| Typ | Riemenbreite b [mm] | Synchronscheibenbreite B [mm] | Gesamtbreite B _N [mm] |
|--------|---------------------|-------------------------------|----------------------------------|
| BAT10 | 25 | 30 | 40 |
| BAT10 | 32 | 35 | 47 |
| BAT10 | 50 | 55 | 65 |
| BAT10 | 75 | 80 | 90 |
| BAT10 | 100 | 105 | 115 |
| BATK10 | 32 | 35 | 47 |
| BATK10 | 50 | 55 | 65 |
| BATK10 | 75 | 80 | 90 |
| BATK10 | 100 | 105 | 115 |

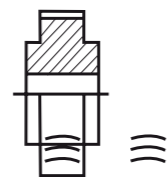

Bei Zeichnungen bitte Bogenrichtung lt. Skizze angeben!

Benötigen Sie andere Nabenabmessungen, sprechen Sie uns bitte an.

| z | d _k [mm] | d ₀ [mm] | Nabe d _N xl _N [mm] | Vorbohrung d _v | Max. Bohrung d _{max} [mm] |
|----|---------------------|---------------------|--|---------------------------|------------------------------------|
| 20 | 61,84 | 63,66 | 46x5 | 12H7 | 50 |
| 21 | 65,03 | 66,85 | 50x5 | 12H7 | 52 |
| 22 | 68,21 | 70,03 | 53x5 | 12H7 | 56 |
| 23 | 71,39 | 73,21 | 56x5 | 12H7 | 60 |
| 24 | 74,57 | 76,39 | 57x5 | 12H7 | 62 |
| 25 | 77,76 | 79,58 | 59x5 | 12H7 | 66 |
| 26 | 80,94 | 82,76 | 62x5 | 12H7 | 68 |
| 27 | 84,12 | 85,94 | 64x5 | 12H7 | 72 |
| 28 | 87,31 | 89,13 | 67x5 | 12H7 | 76 |
| 29 | 90,49 | 92,31 | 70x5 | 12H7 | 78 |
| 30 | 93,67 | 95,49 | 73x5 | 12H7 | 82 |
| 31 | 96,86 | 98,68 | 77x5 | 12H7 | 84 |
| 32 | 100,04 | 101,86 | 80x5 | 12H7 | 88 |
| 33 | 103,22 | 105,04 | 83x5 | 12H7 | 88 |
| 34 | 106,41 | 108,23 | 86x5 | 12H7 | 92 |
| 35 | 109,59 | 111,41 | 90x5 | 16H7 | 96 |
| 36 | 112,77 | 114,59 | 92x5 | 16H7 | 98 |
| 37 | 115,95 | 117,77 | 95x5 | 16H7 | 101 |
| 38 | 119,14 | 120,96 | 99x5 | 16H7 | 104 |
| 39 | 122,32 | 124,14 | 102x5 | 16H7 | 106 |
| 40 | 125,50 | 127,32 | 105x5 | 16H7 | 110 |
| 41 | 128,69 | 130,51 | 108x5 | 16H7 | 110 |
| 42 | 131,87 | 133,69 | 111x5 | 16H7 | 112 |
| 43 | 135,05 | 136,87 | 115x5 | 16H7 | 114 |
| 44 | 138,24 | 140,06 | 118x5 | 16H7 | 118 |
| 45 | 141,42 | 143,24 | 121x5 | 16H7 | 120 |
| 46 | 144,60 | 146,42 | 124x5 | 16H7 | 122 |
| 47 | 147,79 | 149,61 | 127x5 | 16H7 | 122 |
| 48 | 150,97 | 152,79 | 130x5 | 16H7 | 124 |

| z | d _k [mm] | d ₀ [mm] | Nabe d _N xl _N [mm] | Vorbohrung d _v | Max. Bohrung d _{max} [mm] |
|----|---------------------|---------------------|--|---------------------------|------------------------------------|
| 49 | 154,15 | 155,97 | 134x5 | 20H7 | 126 |
| 50 | 157,33 | 159,15 | 137x5 | 20H7 | 130 |
| 51 | 160,52 | 162,34 | 140x5 | 20H7 | 134 |
| 52 | 163,70 | 165,52 | 143x5 | 20H7 | 136 |
| 53 | 166,88 | 168,70 | 146x5 | 20H7 | 140 |
| 54 | 170,07 | 171,89 | 150x5 | 20H7 | 144 |
| 55 | 173,25 | 175,07 | 153x5 | 20H7 | 146 |
| 56 | 176,43 | 178,25 | 156x5 | 20H7 | 150 |
| 57 | 179,62 | 181,44 | 159x5 | 20H7 | 152 |
| 58 | 182,80 | 184,62 | 162x5 | 20H7 | 156 |
| 59 | 185,98 | 187,80 | 165x5 | 20H7 | 160 |
| 60 | 189,17 | 190,99 | 169x5 | 20H7 | 162 |
| 61 | 192,35 | 194,17 | 172x5 | 20H7 | 164 |
| 62 | 195,53 | 197,35 | 175x5 | 20H7 | 166 |
| 63 | 198,72 | 200,54 | 178x5 | 20H7 | 170 |
| 64 | 201,90 | 203,72 | 181x5 | 20H7 | 171 |
| 65 | 205,08 | 206,90 | 185x5 | 20H7 | 174 |
| 66 | 208,26 | 210,08 | 188x5 | 20H7 | 175 |
| 67 | 211,45 | 213,27 | 191x5 | 20H7 | 177 |
| 68 | 214,63 | 216,45 | 194x5 | 20H7 | 181 |
| 69 | 217,81 | 219,63 | 197x5 | 20H7 | 185 |
| 70 | 221,00 | 222,82 | 201x5 | 20H7 | 187 |
| 71 | 224,18 | 226,00 | 204x5 | 20H7 | 191 |
| 72 | 227,36 | 229,18 | 207x5 | 20H7 | 193 |

BRECO-Bestellbezeichnung

Synchronscheibe

Al 65 BAT10 / 32 Nabe 80x5 d=30H7 mit Nut

| | |
|---|--|
| Werkstoff | |
| Gesamtbreite B _N | |
| Typ / Teilung | |
| Zähnezahl | |
| Nabenabmessung d _N xl _N | |
| Fertigbohrung | |
| Nut nach DIN 6685 | |

Synchronscheibe

Al 90 BATK10 / 34 Nabe 86x5 d=30H7 mit Nut

| | |
|---|--|
| Werkstoff | |
| Gesamtbreite B _N | |
| Typ / Teilung | |
| Zähnezahl | |
| Nabenabmessung d _N xl _N | |
| Fertigbohrung | |
| Nut nach DIN 6685 | |

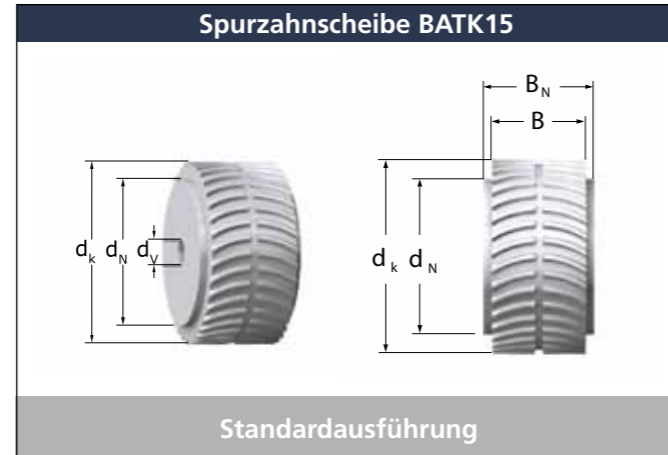
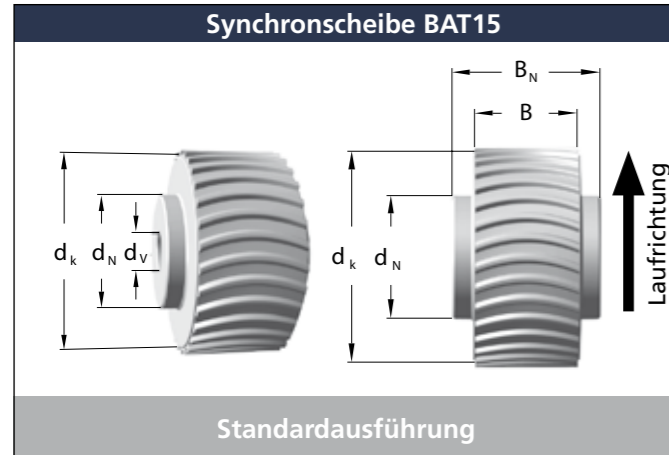

| Typ | Riemenbreite b [mm] | Synchronscheibenbreite B [mm] | Gesamtbreite B _N [mm] |
|--------|---------------------|-------------------------------|----------------------------------|
| BAT15 | 50 | 55 | 65 |
| BAT15 | 75 | 80 | 90 |
| BAT15 | 100 | 105 | 115 |
| BATK15 | 50 | 55 | 65 |
| BATK15 | 75 | 80 | 90 |
| BATK15 | 100 | 105 | 115 |

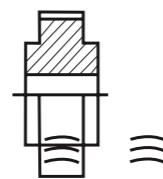

Bei Zeichnungen bitte Bogenrichtung lt. Skizze angeben!

Benötigen Sie andere Nabenabmessungen, sprechen Sie uns bitte an.

| z | d _k [mm] | d ₀ [mm] | Nabe d _N xl _N [mm] | Vorbohrung d _v | Max. Bohrung d _{max} [mm] |
|----|---------------------|---------------------|--|---------------------------|------------------------------------|
| 20 | 93,01 | 95,49 | 60x5 | 12H7 | 58 |
| 21 | 97,79 | 100,27 | 60x5 | 12H7 | 63 |
| 22 | 102,56 | 105,04 | 65x5 | 12H7 | 68 |
| 23 | 107,34 | 109,82 | 65x5 | 12H7 | 72 |
| 24 | 112,11 | 114,59 | 70x5 | 16H7 | 77 |
| 25 | 116,89 | 119,37 | 80x5 | 16H7 | 82 |
| 26 | 121,66 | 124,14 | 80x5 | 16H7 | 87 |
| 27 | 126,44 | 128,92 | 80x5 | 16H7 | 91 |
| 28 | 131,21 | 133,69 | 80x5 | 16H7 | 96 |
| 29 | 135,98 | 138,46 | 80x5 | 16H7 | 101 |
| 30 | 140,76 | 143,24 | 90x5 | 16H7 | 106 |
| 31 | 154,53 | 148,01 | 90x5 | 16H7 | 111 |
| 32 | 150,31 | 152,79 | 95x5 | 16H7 | 115 |
| 33 | 155,08 | 157,56 | 95x5 | 16H7 | 120 |
| 34 | 159,86 | 162,34 | 95x5 | 16H7 | 125 |
| 35 | 164,63 | 167,11 | 95x5 | 16H7 | 130 |
| 36 | 169,41 | 171,89 | 100x5 | 16H7 | 134 |
| 37 | 174,18 | 176,66 | 100x5 | 16H7 | 139 |
| 38 | 178,96 | 181,44 | 100x5 | 16H7 | 144 |
| 39 | 183,73 | 186,21 | 100x5 | 16H7 | 149 |
| 40 | 188,51 | 190,99 | 110x5 | 16H7 | 154 |
| 41 | 193,28 | 195,76 | 110x5 | 16H7 | 158 |
| 42 | 198,06 | 200,53 | 110x5 | 16H7 | 163 |
| 43 | 202,83 | 205,31 | 110x5 | 16H7 | 168 |
| 44 | 207,60 | 210,08 | 110x5 | 16H7 | 173 |
| 45 | 212,38 | 214,86 | 110x5 | 16H7 | 177 |
| 46 | 217,15 | 219,63 | 140x5 | 16H7 | 182 |
| 47 | 221,93 | 224,41 | 140x5 | 16H7 | 187 |
| 48 | 226,70 | 229,18 | 140x5 | 16H7 | 192 |

| z | d _k [mm] | d ₀ [mm] | Nabe d _N xl _N [mm] | Vorbohrung d _v | Max. Bohrung d _{max} [mm] |
|----|---------------------|---------------------|--|---------------------------|------------------------------------|
| 49 | 231,48 | 233,96 | 140x5 | 16H7 | 196 |
| 50 | 236,25 | 238,73 | 140x5 | 16H7 | 201 |
| 51 | 241,03 | 243,51 | 140x5 | 16H7 | 206 |
| 52 | 245,80 | 248,28 | 140x5 | 16H7 | 211 |
| 53 | 250,58 | 253,06 | 160x5 | 16H7 | 216 |
| 54 | 255,35 | 257,83 | 160x5 | 16H7 | 220 |
| 55 | 260,13 | 262,61 | 160x5 | 16H7 | 225 |
| 56 | 264,90 | 267,36 | 160x5 | 16H7 | 230 |
| 57 | 269,67 | 272,15 | 160x5 | 16H7 | 235 |
| 58 | 274,45 | 276,93 | 160x5 | 16H7 | 239 |
| 59 | 279,22 | 281,70 | 160x5 | 16H7 | 244 |
| 60 | 284,00 | 286,48 | 160x5 | 16H7 | 249 |
| 61 | 288,77 | 291,25 | 160x5 | 16H7 | 254 |
| 62 | 293,55 | 296,03 | 160x5 | 16H7 | 259 |
| 63 | 298,32 | 300,80 | 160x5 | 16H7 | 263 |
| 64 | 303,10 | 305,58 | 160x5 | 16H7 | 268 |
| 65 | 307,87 | 310,35 | 160x5 | 16H7 | 273 |
| 66 | 312,65 | 315,13 | 160x5 | 16H7 | 278 |
| 67 | 317,42 | 319,90 | 160x5 | 16H7 | 282 |
| 68 | 322,20 | 324,68 | 160x5 | 16H7 | 287 |
| 69 | 326,97 | 329,45 | 160x5 | 16H7 | 292 |
| 70 | 331,75 | 334,22 | 160x5 | 16H7 | 297 |
| 71 | 336,52 | 339,00 | 160x5 | 16H7 | 302 |
| 72 | 341,29 | 343,77 | 160x5 | 16H7 | 306 |

BRECO-Bestellbezeichnung

Synchronscheibe

Al 75 BAT15 / 32 Nabe 95x5 d=30H7 mit Nut

| | |
|---|--|
| Werkstoff | |
| Gesamtbreite B _N | |
| Typ / Teilung | |
| Zähnezahl | |
| Nabenabmessung d _N xl _N | |
| Fertigbohrung | |
| Nut nach DIN 6685 | |

Synchronscheibe

Al 75 BATK15 / 40 Nabe 110x5 d=30H7 mit Nut

| | |
|---|--|
| Werkstoff | |
| Gesamtbreite B _N | |
| Typ / Teilung | |
| Zähnezahl | |
| Nabenabmessung d _N xl _N | |
| Fertigbohrung | |
| Nut nach DIN 6685 | |

Synchronscheibe SFAT10

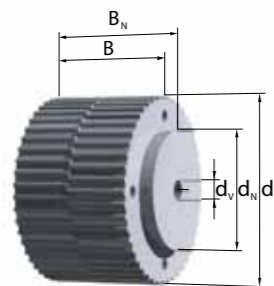

Standardausführung

| Typ | Riemenbreite b [mm] | Synchronscheibenbreite B [mm] | Gesamtbreite B _N [mm] |
|--------|---------------------|-------------------------------|----------------------------------|
| SFAT10 | 50 | 55 | 65 |
| | 75 | 80 | 90 |
| | 100 | 105 | 115 |

Benötigen Sie Zwischen-, größere Breiten oder andere Nabenabmessungen, sprechen Sie uns bitte an.

| z | d _k [mm] | d ₀ [mm] | Nabe d _N xl _N [mm] | Vorbohrung d _v | Max. Bohrung d _{max} [mm] |
|----|---------------------|---------------------|--|---------------------------|------------------------------------|
| 15 | 45,93 | 47,75 | 32x10 | 8H7 | 17 |
| 16 | 49,11 | 50,93 | 35x10 | 8H7 | 20 |
| 17 | 52,29 | 54,11 | 40x10 | 8H7 | 24 |
| 18 | 55,48 | 57,30 | 40x10 | 10H7 | 27 |
| 19 | 58,66 | 60,48 | 44x10 | 10H7 | 30 |
| 20 | 61,84 | 63,66 | 46x10 | 12H7 | 33 |
| 21 | 65,03 | 66,85 | 46x10 | 12H7 | 36 |
| 22 | 68,21 | 70,03 | 50x10 | 12H7 | 40 |
| 23 | 71,39 | 73,21 | 50x10 | 12H7 | 43 |
| 24 | 74,57 | 76,39 | 58x10 | 12H7 | 46 |
| 25 | 77,76 | 79,58 | 60x10 | 12H7 | 49 |
| 26 | 80,94 | 82,76 | 60x10 | 12H7 | 52 |
| 27 | 84,12 | 85,94 | 60x10 | 12H7 | 55 |
| 28 | 87,31 | 89,13 | 60x10 | 12H7 | 59 |
| 29 | 90,49 | 92,31 | 60x10 | 12H7 | 62 |
| 30 | 93,67 | 95,49 | 60x10 | 12H7 | 65 |
| 31 | 96,86 | 98,68 | 60x10 | 12H7 | 68 |
| 32 | 100,04 | 101,86 | 65x10 | 12H7 | 71 |
| 33 | 103,22 | 105,04 | 65x10 | 12H7 | 75 |
| 34 | 106,41 | 108,23 | 65x10 | 12H7 | 78 |
| 35 | 109,59 | 111,41 | 65x10 | 12H7 | 81 |
| 36 | 112,77 | 114,59 | 70x10 | 16H7 | 84 |
| 37 | 115,95 | 117,77 | 70x10 | 16H7 | 87 |
| 38 | 119,14 | 120,96 | 70x10 | 16H7 | 90 |
| 39 | 122,32 | 124,14 | 70x10 | 16H7 | 94 |
| 40 | 125,50 | 127,32 | 80x10 | 16H7 | 97 |
| 41 | 128,69 | 130,51 | 80x10 | 16H7 | 100 |
| 42 | 131,87 | 133,69 | 80x10 | 16H7 | 103 |
| 43 | 135,05 | 136,87 | 80x10 | 16H7 | 106 |
| 44 | 138,24 | 140,06 | 90x10 | 16H7 | 110 |
| 45 | 141,42 | 143,24 | 90x10 | 16H7 | 113 |
| 46 | 144,60 | 146,42 | 90x10 | 16H7 | 116 |
| 47 | 147,79 | 149,61 | 90x10 | 16H7 | 119 |

| z | d _k [mm] | d ₀ [mm] | Nabe d _N xl _N [mm] | Vorbohrung d _v | Max. Bohrung d _{max} [mm] |
|----|---------------------|---------------------|--|---------------------------|------------------------------------|
| 48 | 150,97 | 152,79 | 95x10 | 16H7 | 122 |
| 49 | 154,15 | 155,97 | 95x10 | 16H7 | 125 |
| 50 | 157,33 | 159,15 | 95x10 | 16H7 | 129 |
| 51 | 160,52 | 162,34 | 95x10 | 16H7 | 132 |
| 52 | 163,70 | 165,52 | 110x10 | 16H7 | 135 |
| 53 | 166,88 | 168,70 | 110x10 | 16H7 | 138 |
| 54 | 170,07 | 171,89 | 110x10 | 16H7 | 141 |
| 55 | 173,25 | 175,07 | 110x10 | 16H7 | 145 |
| 56 | 176,43 | 178,25 | 110x10 | 16H7 | 148 |
| 57 | 179,62 | 181,44 | 110x10 | 16H7 | 151 |
| 58 | 182,80 | 184,62 | 110x10 | 16H7 | 154 |
| 59 | 185,98 | 187,80 | 110x10 | 16H7 | 157 |
| 60 | 189,17 | 190,99 | 110x10 | 16H7 | 160 |
| 61 | 192,35 | 194,17 | 110x10 | 16H7 | 164 |
| 62 | 195,53 | 197,35 | 110x10 | 16H7 | 167 |
| 63 | 198,72 | 200,54 | 140x10 | 16H7 | 170 |
| 64 | 201,90 | 203,72 | 140x10 | 16H7 | 173 |
| 65 | 205,08 | 206,90 | 140x10 | 16H7 | 176 |
| 66 | 208,26 | 210,08 | 140x10 | 16H7 | 180 |
| 68 | 214,63 | 216,45 | 140x10 | 16H7 | 186 |
| 69 | 217,81 | 219,63 | 140x10 | 16H7 | 189 |
| 70 | 221,00 | 222,82 | 140x10 | 16H7 | 192 |
| 71 | 224,18 | 226,00 | 140x10 | 16H7 | 195 |
| 72 | 227,36 | 229,18 | 140x10 | 16H7 | 199 |

BRECO-Bestellbezeichnung

Spurzahnscheibe **Al 90 SFAT10 / 55** - Nabe **110x10**
 Werkstoff
 Gesamtbreite B_N
 Typ / Teilung
 Zähnezahl
 Nabenabmessung d_Nxl_N

| Typ | Riemenbreite b [mm] | Synchronscheibenbreite B [mm] | Gesamtbreite B _N [mm] |
|--------|---------------------|-------------------------------|----------------------------------|
| SFAT15 | 50 | 55 | 65 |
| | 75 | 80 | 90 |
| | 100 | 105 | 115 |

Benötigen Sie Zwischen-, größere Breiten oder andere Nabenabmessungen, sprechen Sie uns bitte an.

| z | d _k [mm] | d ₀ [mm] | Nabe d _N xl _N [mm] | Vorbohrung d _v | Max. Bohrung d _{max} [mm] |
|----|---------------------|---------------------|--|---------------------------|------------------------------------|
| 20 | 93,01 | 95,49 | 60x10 | 12H7 | 58 |
| 21 | 97,79 | 100,27 | 60x10 | 12H7 | 63 |
| 22 | 102,56 | 105,04 | 65x10 | 12H7 | 68 |
| 23 | 107,34 | 109,82 | 65x10 | 12H7 | 72 |
| 24 | 112,11 | 114,59 | 70x10 | 12H7 | 77 |
| 25 | 116,89 | 119,37 | 80x10 | 12H7 | 82 |
| 26 | 121,66 | 124,14 | 80x10 | 12H7 | 87 |
| 27 | 126,44 | 128,92 | 80x10 | 12H7 | 91 |
| 28 | 131,21 | 133,69 | 80x10 | 12H7 | 96 |
| 29 | 135,98 | 138,46 | 80x10 | 12H7 | 101 |
| 30 | 140,76 | 143,24 | 90x10 | 12H7 | 106 |
| 31 | 145,53 | 148,01 | 90x10 | 12H7 | 111 |
| 32 | 150,31 | 152,79 | 95x10 | 12H7 | 115 |
| 33 | 155,08 | 157,56 | 95x10 | 16H7 | 120 |
| 34 | 159,86 | 162,34 | 95x10 | 16H7 | 125 |
| 35 | 164,63 | 167,11 | 95x10 | 16H7 | 130 |
| 36 | 169,41 | 171,89 | 100x10 | 16H7 | 134 |
| 37 | 174,18 | 176,66 | 100x10 | 16H7 | 139 |
| 38 | 178,96 | 181,44 | 100x10 | 16H7 | 144 |
| 39 | 183,73 | 186,21 | 100x10 | 16H7 | 149 |
| 40 | 188,51 | 190,99 | 110x10 | 16H7 | 154 |
| 41 | 193,28 | 195,76 | 110x10 | 16H7 | 158 |
| 42 | 198,05 | 200,54 | 110x10 | 16H7 | 163 |
| 43 | 202,83 | 205,31 | 110x10 | 16H7 | 168 |
| 44 | 207,60 | 210,08 | 110x10 | 16H7 | 173 |
| 45 | 212,38 | 214,86 | 110x10 | 16H7 | 177 |
| 46 | 217,15 | 219,63 | 140x10 | 16H7 | 182 |
| 47 | 221,93 | 224,41 | 140x10 | 16H7 | 187 |
| 48 | 226,70 | 229,18 | 140x10 | 16H7 | 192 |
| 49 | 231,48 | 233,96 | 140x10 | 16H7 | 196 |
| 50 | 236,25 | 238,73 | 140x10 | 16H7 | 201 |
| 51 | 241,03 | 243,51 | 140x10 | 16H7 | 206 |
| 52 | 245,80 | 248,28 | 140x10 | 16H7 | 211 |

Synchronscheibe SFAT15

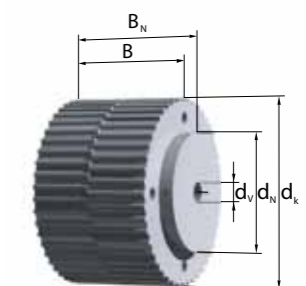

Standardausführung

| z | d _k [mm] | d ₀ [mm] | Nabe d _N xl _N [mm] | Vorbohrung d _v | Max. Bohrung d _{max} [mm] |
|----|---------------------|---------------------|--|---------------------------|------------------------------------|
| 53 | 250,58 | 253,06 | 160x10 | 16H7 | 216 |
| 54 | 255,35 | 257,83 | 160x10 | 16H7 | 220 |
| 55 | 260,13 | 262,61 | 160x10 | 16H7 | 225 |
| 56 | 264,90 | 267,38 | 160x10 | 16H7 | 230 |
| 57 | 269,67 | 272,15 | 160x10 | 16H7 | 235 |
| 58 | 274,45 | 276,93 | 160x10 | 16H7 | 239 |
| 59 | 279,22 | 281,70 | 160x10 | 16H7 | 244 |
| 60 | 284,00 | 286,48 | 160x10 | 16H7 | 249 |
| 61 | 288,77 | 291,25 | 160x10 | 16H7 | 254 |
| 62 | 293,55 | 296,03 | 160x10 | 16H7 | 259 |
| 63 | 298,32 | 300,80 | 160x10 | 16H7 | 263 |
| 64 | 303,10 | 305,58 | 160x10 | 16H7 | 268 |
| 65 | 307,87 | 310,35 | 160x10 | 16H7 | 273 |
| 66 | 312,65 | 315,13 | 160x10 | 16H7 | 278 |
| 67 | 317,42 | 319,90 | 160x10 | 16H7 | 282 |
| 68 | 322,20 | 324,68 | 160x10 | 16H7 | 287 |
| 69 | 326,97 | 329,45 | 160x10 | 16H7 | 292 |
| 70 | 331,74 | 334,23 | 160x10 | 16H7 | 297 |
| 71 | 336,52 | 339,00 | 160x10 | 16H7 | 302 |
| 72 | 341,29 | 343,77 | 160x10 | 16H7 | 306 |

BRECO-Bestellbezeichnung

Spurzahnscheibe **Al 70 SFAT15 / 40** - Nabe **110x10**
 Werkstoff
 Gesamtbreite B_N
 Typ / Teilung
 Zähnezahl
 Nabenabmessung d_Nxl_N

Synchronscheibe SFAT20

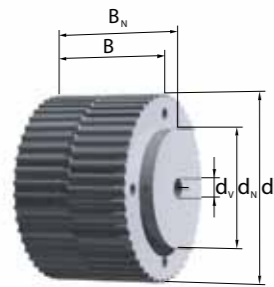

Standardausführung

| Typ | Riemenbreite b [mm] | Synchronschei- benbreite B [mm] | Gesamtbreite B _N [mm] |
|--------|------------------------|---------------------------------------|-------------------------------------|
| SFAT20 | 50 | 55 | 65 |
| | 75 | 80 | 90 |
| | 100 | 105 | 115 |

Benötigen Sie Zwischen-, größere Breiten oder andere Nabenabmessungen, sprechen Sie uns bitte an.

| z | d _k [mm] | d ₀ [mm] | Nabe d _N xl _N [mm] | Vor- bohrung d _V | Max. Bohrung d _{max} [mm] |
|----|------------------------|------------------------|--|-----------------------------------|---|
| 18 | 111,77 | 114,59 | 70x10 | 12H7 | 70 |
| 19 | 118,14 | 120,96 | 80x10 | 12H7 | 76 |
| 20 | 124,50 | 127,32 | 90x10 | 16H7 | 83 |
| 21 | 130,87 | 133,69 | 90x10 | 16H7 | 89 |
| 22 | 137,24 | 140,06 | 90x10 | 16H7 | 95 |
| 23 | 143,60 | 146,42 | 90x10 | 16H7 | 102 |
| 24 | 149,97 | 152,79 | 95x10 | 16H7 | 108 |
| 25 | 156,33 | 159,15 | 95x10 | 16H7 | 114 |
| 26 | 162,70 | 165,52 | 95x10 | 16H7 | 121 |
| 27 | 169,07 | 171,89 | 110x10 | 16H7 | 127 |
| 28 | 175,43 | 178,25 | 110x10 | 16H7 | 133 |
| 29 | 181,80 | 184,62 | 110x10 | 16H7 | 140 |
| 30 | 188,17 | 190,99 | 110x10 | 16H7 | 146 |
| 31 | 194,53 | 197,35 | 110x10 | 16H7 | 153 |
| 32 | 200,90 | 203,72 | 110x10 | 16H7 | 159 |
| 33 | 207,26 | 210,08 | 110x10 | 16H7 | 165 |
| 34 | 213,63 | 216,45 | 110x10 | 16H7 | 172 |
| 35 | 220,00 | 222,82 | 110x10 | 16H7 | 178 |
| 36 | 226,36 | 229,18 | 110x10 | 18H7 | 184 |
| 37 | 232,73 | 235,55 | 110x10 | 18H7 | 191 |
| 38 | 239,10 | 241,92 | 110x10 | 18H7 | 197 |
| 39 | 245,46 | 248,28 | 110x10 | 18H7 | 203 |
| 40 | 251,83 | 254,65 | 110x10 | 18H7 | 210 |
| 41 | 258,19 | 261,01 | 130x10 | 18H7 | 216 |
| 42 | 264,56 | 267,38 | 130x10 | 18H7 | 223 |
| 43 | 270,93 | 273,75 | 130x10 | 18H7 | 229 |
| 44 | 277,29 | 280,11 | 130x10 | 18H7 | 235 |
| 45 | 283,66 | 286,48 | 130x10 | 18H7 | 242 |
| 46 | 290,03 | 292,85 | 130x10 | 18H7 | 248 |
| 47 | 296,39 | 299,21 | 130x10 | 18H7 | 254 |
| 48 | 302,76 | 305,58 | 130x10 | 18H7 | 261 |
| 49 | 309,12 | 311,94 | 130x10 | 20H7 | 267 |
| 50 | 315,49 | 318,31 | 140x10 | 20H7 | 273 |

| z | d _k [mm] | d ₀ [mm] | Nabe d _N xl _N [mm] | Vor- bohrung d _V | Max. Bohrung d _{max} [mm] |
|----|------------------------|------------------------|--|-----------------------------------|---|
| 51 | 321,86 | 324,68 | 140x10 | 20H7 | 280 |
| 52 | 328,22 | 331,04 | 140x10 | 20H7 | 286 |
| 53 | 334,59 | 337,41 | 140x10 | 20H7 | 293 |
| 54 | 340,95 | 343,77 | 140x10 | 20H7 | 299 |
| 55 | 347,32 | 350,14 | 140x10 | 20H7 | 305 |
| 56 | 353,69 | 356,51 | 140x10 | 20H7 | 312 |
| 57 | 360,05 | 362,87 | 140x10 | 20H7 | 318 |
| 58 | 366,42 | 369,24 | 140x10 | 20H7 | 324 |
| 59 | 372,79 | 375,61 | 140x10 | 20H7 | 331 |
| 60 | 379,15 | 381,97 | 140x10 | 20H7 | 337 |
| 61 | 385,52 | 388,34 | 140x10 | 20H7 | 344 |
| 62 | 391,88 | 394,70 | 140x10 | 20H7 | 350 |
| 63 | 398,25 | 401,07 | 140x10 | 20H7 | 356 |
| 64 | 404,62 | 407,44 | 140x10 | 20H7 | 363 |
| 65 | 410,98 | 413,80 | 140x10 | 20H7 | 369 |
| 66 | 417,35 | 420,17 | 140x10 | 20H7 | 375 |
| 67 | 423,72 | 426,54 | 140x10 | 20H7 | 382 |
| 68 | 430,08 | 432,90 | 140x10 | 20H7 | 388 |
| 69 | 436,45 | 439,27 | 140x10 | 20H7 | 394 |
| 70 | 442,81 | 445,63 | 140x10 | 20H7 | 401 |
| 71 | 449,18 | 452,00 | 140x10 | 20H7 | 407 |
| 72 | 455,55 | 458,37 | 140x10 | 20H7 | 414 |

BRECO-Bestellbezeichnung

Spurzahnscheibe **Al 90 SFAT20 / 45** - Nabe **130x10**

Werkstoff

Gesamtbreite B_N

Typ / Teilung

Zähnezahl

Nabenabmessung d_Nxl_N



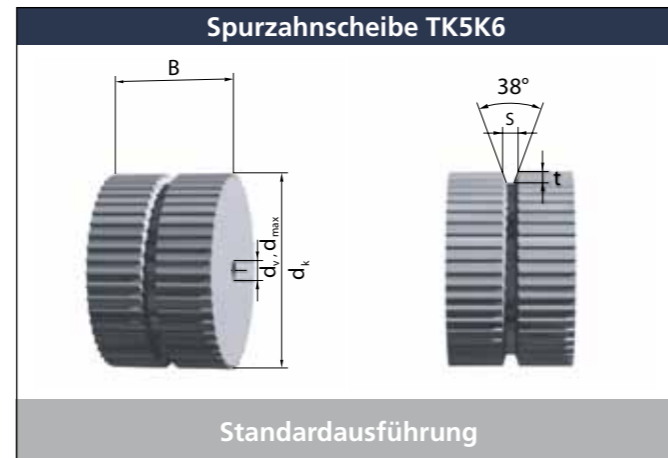
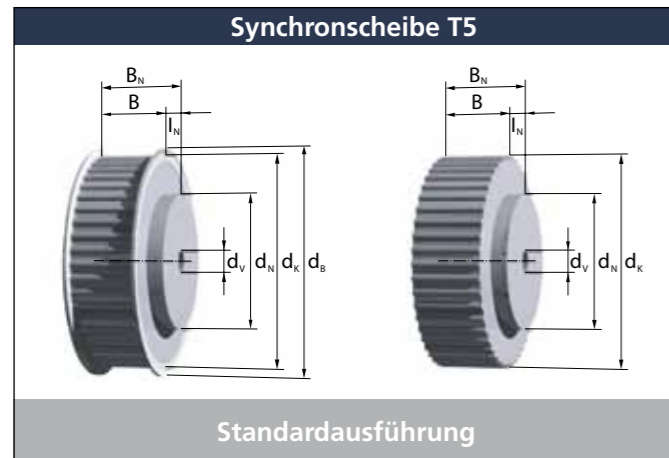

| Typ | Riemenbreite b [mm] | Synchron- scheibenbreite B [mm] | Gesamtbreite B _N [mm] |
|-------|------------------------|---------------------------------------|-------------------------------------|
| T5 | 6 | 12 | 18 |
| T5 | 10 | 15 | 21 |
| T5 | 16 | 21 | 27 |
| T5 | 25 | 27 | 36 |
| TK5K6 | 32 | 37 | - |
| TK5K6 | 50 | 55 | - |

| K6 | |
|-----|---|
| s | t |
| 6,5 | 5 |

Das T5 Lagerscheibenprogramm ist farblich hinterlegt. Lagerscheiben bis z=40 sind standardmäßig mit Bordscheiben, ab z=48 ohne Bordscheiben. Spurzahnscheiben sind Anfertigungsware und erst ab z=20 lieferbar. Benötigen Sie Zwischenbreiten, größere Breiten oder andere Nabenabmessungen, dann kontaktieren Sie bitte unseren Vertriebspartner.

| z | d _k [mm] | d ₀ [mm] | d _B | Nabe d _N xI _N [mm] | Vor- bohrung d _v | Max. Bohrung d _{max} [mm] |
|----|---------------------|---------------------|----------------|--|-----------------------------------|---|
| 10 | 15,05 | 15,92 | 20 | 8x6 | 4H7 | 6 |
| 11 | 16,65 | 17,50 | 22 | 10x6 | 4H7 | 6 |
| 12 | 18,25 | 19,10 | 23 | 12x6 | 4H7 | 6 |
| 13 | 19,85 | 20,69 | 25 | 12x6 | 6H7 | 8 |
| 14 | 21,45 | 22,28 | 26 | 14x6 | 6H7 | 8 |
| 15 | 23,05 | 23,87 | 28 | 16x6 | 6H7 | 10 |
| 16 | 24,60 | 25,46 | 30 | 18x6 | 6H7 | 12 |
| 17 | 26,20 | 27,06 | 32 | 18x6 | 6H7 | 14 |
| 18 | 27,80 | 28,65 | 34 | 20x6 | 6H7 | 16 |
| 19 | 29,40 | 30,24 | 35 | 22x6 | 6H7 | 16 |
| 20 | 31,00 | 31,83 | 36 | 24x6 | 6H7 | 18 |
| 21 | 32,60 | 33,42 | 37 | 24x6 | 6H7 | 20 |
| 22 | 34,15 | 35,01 | 39 | 24x6 | 6H7 | 22 |
| 23 | 35,75 | 36,61 | 40 | 24x6 | 6H7 | 24 |
| 24 | 37,35 | 38,20 | 42 | 26x6 | 6H7 | 24 |
| 25 | 38,95 | 39,79 | 43 | 26x6 | 6H7 | 25 |
| 26 | 40,55 | 41,38 | 45 | 26x6 | 8H7 | 25 |
| 27 | 42,15 | 42,97 | 47 | 30x6 | 8H7 | 27 |
| 28 | 43,75 | 44,56 | 48 | 30x6 | 8H7 | 29 |
| 29 | 45,30 | 46,15 | 50 | 30x6 | 8H7 | 31 |
| 30 | 46,90 | 47,75 | 52 | 34x6 | 8H7 | 33 |
| 31 | 48,50 | 49,34 | 53 | 34x6 | 8H7 | 35 |
| 32 | 50,10 | 50,93 | 55 | 38x6 | 8H7 | 37 |
| 33 | 51,70 | 52,52 | 56 | 38x6 | 8H7 | 39 |
| 34 | 53,30 | 54,11 | 58 | 38x6 | 8H7 | 39 |
| 35 | 54,85 | 55,70 | 60 | 38x6 | 8H7 | 40 |
| 36 | 56,45 | 57,30 | 61 | 38x6 | 8H7 | 42 |
| 37 | 58,05 | 58,89 | 62 | 38x6 | 8H7 | 43 |
| 38 | 59,65 | 60,48 | 64 | 38x6 | 8H7 | 45 |
| 39 | 61,25 | 62,07 | 66 | 38x6 | 8H7 | 45 |
| 40 | 62,85 | 63,66 | 68 | 40x6 | 8H7 | 47 |
| 41 | 64,40 | 65,25 | 70 | 40x6 | 8H7 | 48 |

| z | d _k [mm] | d ₀ [mm] | d _B | Nabe d _N xI _N [mm] | Vor- bohrung d _v | Max. Bohrung d _{max} [mm] |
|----|---------------------|---------------------|----------------|--|-----------------------------------|---|
| 42 | 66,00 | 66,85 | 72 | 40x6 | 8H7 | 50 |
| 43 | 67,60 | 68,44 | 72 | 40x6 | 8H7 | 52 |
| 44 | 69,20 | 70,03 | 74 | 40x6 | 8H7 | 52 |
| 45 | 70,80 | 71,62 | 75 | 40x6 | 8H7 | 54 |
| 46 | 72,40 | 73,21 | 76 | 40x6 | 8H7 | 56 |
| 47 | 73,95 | 74,80 | 78 | 40x6 | 8H7 | 58 |
| 48 | 75,55 | 76,39 | 80 | 50x6 | 8H7 | 60 |
| 49 | 77,15 | 77,99 | 82 | 50x6 | 8H7 | 60 |
| 50 | 78,75 | 79,58 | 84 | 50x6 | 8H7 | 60 |
| 51 | 80,35 | 81,17 | 86 | 50x6 | 8H7 | 62 |
| 52 | 81,95 | 82,76 | 86 | 50x6 | 8H7 | 64 |
| 53 | 83,55 | 84,35 | 88 | 50x6 | 8H7 | 66 |
| 54 | 85,10 | 85,94 | 90 | 50x6 | 8H7 | 66 |
| 55 | 86,70 | 87,54 | 91 | 50x6 | 8H7 | 68 |
| 56 | 88,30 | 89,13 | 93 | 50x6 | 8H7 | 70 |
| 57 | 89,90 | 90,72 | 94 | 50x6 | 8H7 | 72 |
| 58 | 91,50 | 92,31 | 96 | 50x6 | 8H7 | 74 |
| 59 | 93,10 | 93,90 | 99 | 50x6 | 8H7 | 74 |
| 60 | 94,65 | 95,49 | 99 | 65x6 | 8H7 | 76 |
| 61 | 96,25 | 97,08 | 100 | 65x6 | 8H7 | 79 |
| 62 | 97,85 | 98,68 | 102 | 65x6 | 8H7 | 80 |
| 63 | 99,45 | 100,27 | 104 | 65x6 | 8H7 | 82 |
| 64 | 101,05 | 101,86 | 105 | 65x6 | 8H7 | 82 |
| 65 | 102,65 | 103,45 | 107 | 65x6 | 8H7 | 84 |
| 66 | 104,20 | 105,04 | 109 | 65x6 | 8H7 | 86 |
| 67 | 105,80 | 106,63 | 112 | 65x6 | 8H7 | 88 |
| 68 | 107,40 | 108,23 | 112 | 65x6 | 8H7 | 90 |
| 69 | 109,00 | 109,82 | 115 | 65x6 | 8H7 | 90 |
| 70 | 110,60 | 111,41 | 115 | 65x6 | 8H7 | 90 |
| 71 | 112,20 | 113,00 | 117 | 65x6 | 8H7 | 92 |
| 72 | 113,75 | 114,59 | 118 | 80x6 | 10H7 | 94 |

BRECO-Bestellbezeichnung

Synchronscheibe Al 36 T5 / 30 - 0 Nabe 34x6
 Werkstoff
 Gesamtbreite B_N
 Typ / Teilung
 Zähnezahl
 Anzahl Bordscheiben
 Nabenabmessung d_NxI_N

Spurzahnscheibe Al 55 TK5K6 / 32 - d=15H7
 Werkstoff
 Breite B
 Typ / Teilung
 Zähnezahl
 Fertigbohrung

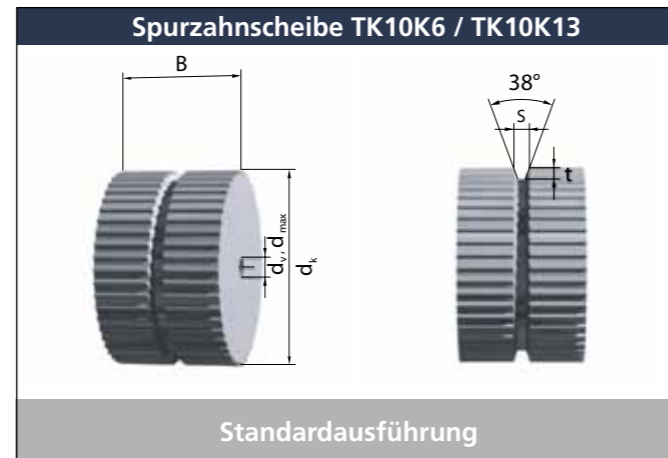
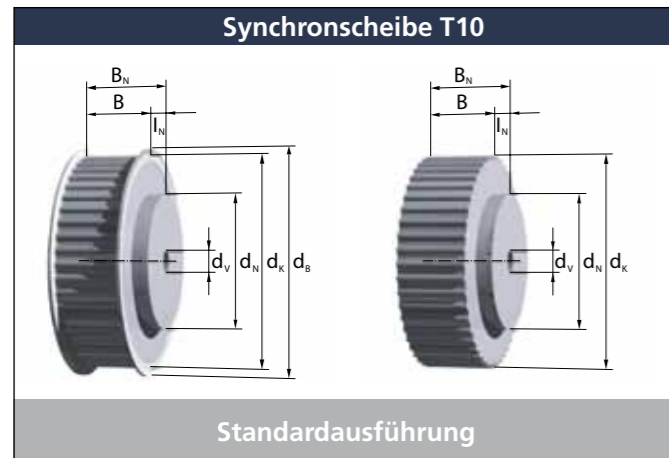

| Typ | Riemenbreite b [mm] | Synchron- scheibenbreite B [mm] | Gesamtbreite B _N [mm] |
|---------|------------------------|---------------------------------------|-------------------------------------|
| T10 | 10 | 16 | 26 |
| T10 | 16 | 21 | 31 |
| T10 | 25 | 30 | 40 |
| T10 | 32* | 40 | 50 |
| T10 | 50* | 56 | 66 |
| TK10K13 | 32 | 37 | - |
| TK10K13 | 50 | 55 | - |
| TK10K13 | 75 | 80 | - |
| TK10K13 | 100 | 105 | - |
| TK10K13 | 150 | 155 | - |
| TK10K6 | 25 | 30 | - |
| TK10K6 | 50 | 55 | - |

| K6 | | K13 | |
|-----|---|------|-----|
| s | t | s | t |
| 6,5 | 5 | 13,5 | 7,5 |

Das T10 Lagerscheibenprogramm ist farblich hinterlegt. Lagerscheiben bis z=40 sind standardmäßig mit Bordscheiben, ab z=48 ohne Bordscheiben. Spurzahnscheiben sind Anfertigungsware und erst ab z=20 lieferbar. Benötigen Sie Zwischenbreiten, größere Breiten oder andere Nabenabmessungen, dann kontaktieren Sie bitte unseren Vertriebspartner.

* ab z=18 lieferbar

| z | d _k [mm] | d ₀ [mm] | d _B | Nabe d _N xl _N [mm] | Vor- bohrung d _v | Max. Bohrung d _{max} [mm] |
|----|---------------------|---------------------|----------------|--|-----------------------------------|---|
| 12 | 36,35 | 38,20 | 42 | 28x10 | 6H7 | 24 |
| 13 | 39,55 | 41,38 | 45 | 28x10 | 6H7 | 26 |
| 14 | 42,70 | 44,56 | 48 | 32x10 | 8H7 | 30 |
| 15 | 45,90 | 47,75 | 52 | 32x10 | 8H7 | 34 |
| 16 | 49,10 | 50,93 | 55 | 35x10 | 8H7 | 36 |
| 17 | 52,25 | 54,11 | 58 | 35x10 | 8H7 | 40 |
| 18 | 55,45 | 57,30 | 61 | 40x10 | 10H7 | 44 |
| 19 | 58,65 | 60,48 | 64 | 44x10 | 10H7 | 46 |
| 20 | 61,80 | 63,66 | 68 | 46x10 | 12H7 | 50 |
| 21 | 65,00 | 66,85 | 72 | 46x10 | 12H7 | 52 |
| 22 | 68,20 | 70,03 | 74 | 50x10 | 12H7 | 56 |
| 23 | 71,35 | 73,21 | 76 | 50x10 | 12H7 | 60 |
| 24 | 74,55 | 76,39 | 80 | 58x10 | 12H7 | 62 |
| 25 | 77,75 | 79,58 | 84 | 60x10 | 12H7 | 66 |
| 26 | 80,90 | 82,76 | 86 | 60x10 | 12H7 | 68 |
| 27 | 84,10 | 85,94 | 90 | 60x10 | 12H7 | 72 |
| 28 | 87,25 | 89,13 | 93 | 60x10 | 12H7 | 76 |
| 29 | 90,45 | 92,31 | 96 | 60x10 | 12H7 | 78 |
| 30 | 93,65 | 95,49 | 99 | 60x10 | 12H7 | 82 |
| 31 | 96,80 | 98,68 | 102 | 60x10 | 12H7 | 84 |
| 32 | 100,00 | 101,86 | 106 | 65x10 | 12H7 | 88 |
| 33 | 103,20 | 105,04 | 109 | 65x10 | 12H7 | 88 |
| 34 | 106,35 | 108,23 | 112 | 65x10 | 12H7 | 92 |
| 35 | 109,55 | 111,41 | 115 | 65x10 | 16H7 | 96 |
| 36 | 112,75 | 114,59 | 118 | 70x10 | 16H7 | 98 |
| 37 | 115,90 | 117,77 | 121 | 70x10 | 16H7 | 101 |
| 38 | 119,10 | 120,96 | 125 | 70x10 | 16H7 | 104 |
| 39 | 122,30 | 124,14 | 128 | 70x10 | 16H7 | 106 |
| 40 | 125,45 | 127,32 | 131 | 80x10 | 16H7 | 110 |
| 41 | 128,65 | 130,51 | 134 | 80x10 | 16H7 | 110 |
| 42 | 131,85 | 133,69 | 137 | 80x10 | 16H7 | 112 |

| z | d _k [mm] | d ₀ [mm] | d _B | Nabe d _N xl _N [mm] | Vor- bohrung d _v | Max. Bohrung d _{max} [mm] |
|----|---------------------|---------------------|----------------|--|-----------------------------------|---|
| 43 | 135,00 | 136,87 | 140 | 80x10 | 16H7 | 114 |
| 44 | 138,20 | 140,06 | 144 | 90x10 | 16H7 | 118 |
| 45 | 141,40 | 143,24 | 147 | 90x10 | 16H7 | 120 |
| 46 | 144,50 | 146,42 | 150 | 90x10 | 16H7 | 122 |
| 47 | 147,75 | 149,61 | 153 | 90x10 | 16H7 | 122 |
| 48 | 150,95 | 152,79 | 156 | 95x10 | 16H7 | 124 |
| 49 | 154,10 | 155,97 | 160 | 95x10 | 16H7 | 126 |
| 50 | 157,30 | 159,15 | 163 | 95x10 | 16H7 | 130 |
| 51 | 160,50 | 162,34 | 166 | 95x10 | 16H7 | 134 |
| 52 | 163,65 | 165,52 | 169 | 95x10 | 16H7 | 136 |
| 53 | 166,85 | 168,70 | 172 | 95x10 | 16H7 | 140 |
| 54 | 170,05 | 171,89 | 176 | 110x10 | 16H7 | 144 |
| 55 | 173,20 | 175,07 | 179 | 110x10 | 16H7 | 146 |
| 56 | 176,40 | 178,25 | 182 | 110x10 | 16H7 | 150 |
| 57 | 179,60 | 181,44 | 185 | 110x10 | 16H7 | 152 |
| 58 | 182,75 | 184,62 | 188 | 110x10 | 16H7 | 156 |
| 59 | 185,95 | 187,80 | 191 | 110x10 | 16H7 | 160 |
| 60 | 189,15 | 190,99 | 195 | 110x10 | 16H7 | 162 |
| 61 | 192,30 | 194,17 | 198 | 110x10 | 16H7 | 164 |
| 62 | 195,50 | 197,35 | 201 | 110x10 | 16H7 | 166 |
| 63 | 198,70 | 200,54 | 204 | 140x10 | 16H7 | 170 |
| 64 | 201,85 | 203,72 | 207 | 140x10 | 16H7 | 171 |
| 65 | 205,05 | 206,90 | 210 | 140x10 | 16H7 | 174 |
| 66 | 208,25 | 210,08 | 214 | 140x10 | 16H7 | 175 |
| 67 | 211,40 | 213,27 | 217 | 140x10 | 16H7 | 177 |
| 68 | 214,60 | 216,45 | 220 | 140x10 | 16H7 | 181 |
| 69 | 217,80 | 219,63 | 223 | 140x10 | 16H7 | 185 |
| 70 | 220,95 | 222,82 | 226 | 140x10 | 16H7 | 187 |
| 71 | 224,15 | 226,00 | 230 | 140x10 | 16H7 | 191 |
| 72 | 227,35 | 229,18 | 233 | 140x10 | 16H7 | 193 |

BRECO-Bestellbezeichnung

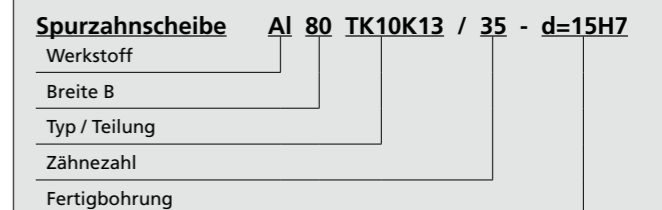
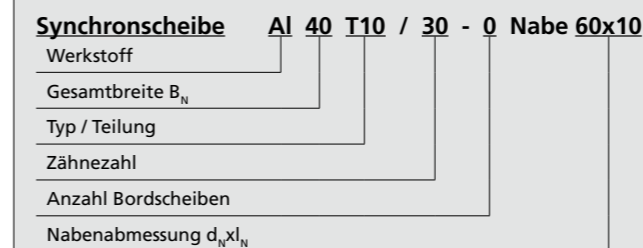

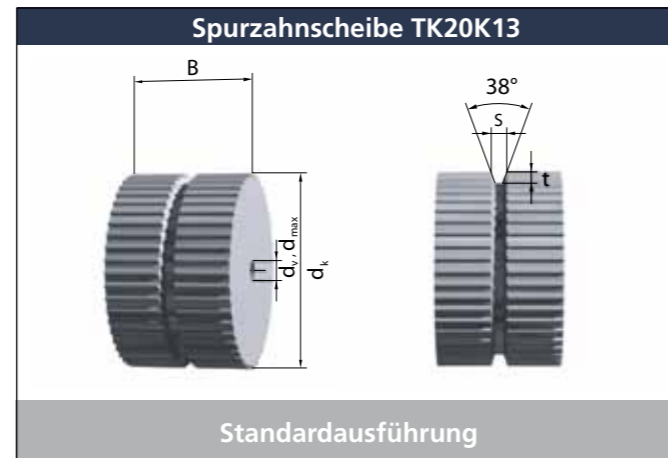
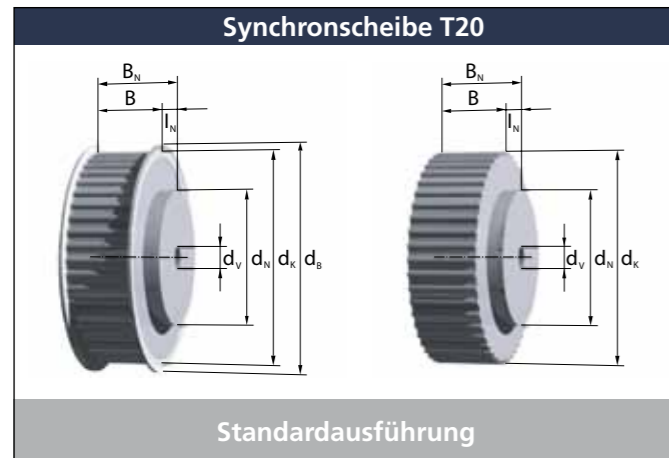

| Typ | Riemenbreite b [mm] | Synchron- scheibenbreite B [mm] | Gesamtbreite B _N [mm] |
|---------|------------------------|---------------------------------------|-------------------------------------|
| T20 | 16 | 23 | 33 |
| T20 | 25 | 32 | 42 |
| T20 | 32 | 40 | 50 |
| T20 | 50 | 60 | 70 |
| T20 | 75 | 85 | 95 |
| T20 | 100 | 110 | 120 |
| TK20K13 | 50 | 55 | - |
| TK20K13 | 75 | 80 | - |
| TK20K13 | 100 | 105 | - |
| TK20K13 | 150 | 155 | - |

| K13 | |
|------|-----|
| s | t |
| 13,5 | 7,5 |

Benötigen Sie Zwischen-, größere Breiten oder andere Nabenabmessungen, sprechen Sie uns bitte an.

| z | d _k [mm] | d ₀ [mm] | d _B | Nabe d _N xl _N [mm] | Vor- bohrung d _v | Max. Bohrung d _{max} [mm] |
|----|------------------------|------------------------|----------------|--|-----------------------------------|---|
| 15 | 92,65 | 95,49 | 102 | 60x10 | 12H7 | 67 |
| 16 | 99,00 | 101,86 | 109 | 70x10 | 12H7 | 74 |
| 17 | 105,35 | 108,23 | 115 | 70x10 | 12H7 | 80 |
| 18 | 111,75 | 114,59 | 121 | 70x10 | 12H7 | 86 |
| 19 | 118,10 | 120,96 | 128 | 80x10 | 12H7 | 93 |
| 20 | 124,45 | 127,32 | 134 | 90x10 | 16H7 | 100 |
| 21 | 130,85 | 133,69 | 140 | 90x10 | 16H7 | 105 |
| 22 | 137,20 | 140,06 | 147 | 90x10 | 16H7 | 112 |
| 23 | 143,55 | 146,42 | 153 | 90x10 | 16H7 | 118 |
| 24 | 149,95 | 152,79 | 160 | 95x10 | 16H7 | 125 |
| 25 | 156,30 | 159,15 | 166 | 95x10 | 16H7 | 131 |
| 26 | 162,65 | 165,52 | 172 | 95x10 | 16H7 | 137 |
| 27 | 169,05 | 171,89 | 179 | 110x10 | 16H7 | 144 |
| 28 | 175,40 | 178,25 | 185 | 110x10 | 16H7 | 150 |
| 29 | 181,75 | 184,62 | 192 | 110x10 | 16H7 | 156 |
| 30 | 188,15 | 190,99 | 198 | 110x10 | 16H7 | 163 |
| 31 | 194,50 | 197,35 | 204 | 110x10 | 16H7 | 169 |
| 32 | 200,85 | 203,72 | 210 | 110x10 | 16H7 | 175 |
| 33 | 207,25 | 210,08 | 217 | 110x10 | 16H7 | 182 |
| 34 | 213,60 | 216,45 | 223 | 110x10 | 16H7 | 188 |
| 35 | 219,95 | 222,82 | 229 | 110x10 | 16H7 | 195 |
| 36 | 226,35 | 229,18 | 236 | 110x10 | 18H7 | 201 |
| 37 | 232,70 | 235,55 | 242 | 110x10 | 18H7 | 207 |
| 38 | 239,05 | 241,92 | 249 | 110x10 | 18H7 | 214 |
| 39 | 245,40 | 248,28 | 255 | 110x10 | 18H7 | 220 |
| 40 | 251,80 | 254,65 | 261 | 110x10 | 18H7 | 226 |
| 41 | 258,15 | 261,01 | 268 | 130x10 | 18H7 | 233 |
| 42 | 264,50 | 267,38 | 274 | 130x10 | 18H7 | 239 |
| 43 | 270,90 | 273,75 | 280 | 130x10 | 18H7 | 245 |
| 44 | 277,25 | 280,11 | 287 | 130x10 | 18H7 | 252 |
| 45 | 283,60 | 286,48 | 293 | 130x10 | 18H7 | 258 |

| z | d _k [mm] | d ₀ [mm] | d _B | Nabe d _N xl _N [mm] | Vor- bohrung d _v | Max. Bohrung d _{max} [mm] |
|----|------------------------|------------------------|----------------|--|-----------------------------------|---|
| 46 | 290,00 | 292,85 | 300 | 130x10 | 18H7 | 265 |
| 47 | 296,35 | 299,21 | 306 | 130x10 | 18H7 | 271 |
| 48 | 302,70 | 305,58 | 312 | 130x10 | 18H7 | 278 |
| 49 | 309,10 | 311,94 | 319 | 130x10 | 20H7 | 284 |
| 50 | 315,45 | 318,31 | 325 | 140x10 | 20H7 | 290 |
| 51 | 321,80 | 324,68 | 331 | 140x10 | 20H7 | 296 |
| 52 | 328,20 | 331,04 | 338 | 140x10 | 20H7 | 303 |
| 53 | 334,55 | 337,41 | 344 | 140x10 | 20H7 | 310 |
| 54 | 340,90 | 343,77 | 350 | 140x10 | 20H7 | 315 |
| 55 | 347,30 | 350,14 | 357 | 140x10 | 20H7 | 322 |
| 56 | 353,65 | 356,51 | 363 | 140x10 | 20H7 | 328 |
| 57 | 360,00 | 362,87 | 370 | 140x10 | 20H7 | 335 |
| 58 | 366,40 | 369,24 | 376 | 140x10 | 20H7 | 341 |
| 59 | 372,75 | 375,61 | 382 | 140x10 | 20H7 | 347 |
| 60 | 379,10 | 381,97 | 389 | 140x10 | 20H7 | 354 |
| 61 | 385,50 | 388,34 | 395 | 140x10 | 20H7 | 360 |
| 62 | 391,85 | 394,70 | 401 | 140x10 | 20H7 | 366 |
| 63 | 398,20 | 401,07 | 408 | 140x10 | 20H7 | 373 |
| 64 | 404,55 | 407,44 | 414 | 140x10 | 20H7 | 379 |
| 65 | 410,95 | 413,80 | 420 | 140x10 | 20H7 | 385 |
| 66 | 417,30 | 420,17 | 427 | 140x10 | 20H7 | 392 |
| 67 | 423,65 | 426,54 | 433 | 140x10 | 20H7 | 398 |
| 68 | 430,05 | 432,90 | 440 | 140x10 | 20H7 | 405 |
| 69 | 436,40 | 439,27 | 446 | 140x10 | 20H7 | 406 |
| 70 | 442,75 | 445,63 | 452 | 140x10 | 20H7 | 412 |
| 71 | 449,15 | 452,00 | 459 | 140x10 | 20H7 | 419 |
| 72 | 455,50 | 458,37 | 465 | 140x10 | 20H7 | 425 |

BRECO-Bestellbezeichnung

Synchronscheibe Al 50 T20 / 30 - 2 Nabe 110x10

Werkstoff

Gesamtbreite B_N

Typ / Teilung

Zähnezahl

Anzahl Bordscheiben

Nabenabmessung d_Nxl_N

Spurzahnscheibe Al 80 TK20K13 / 35 - d=16H7

Werkstoff

Breite B

Typ / Teilung

Zähnezahl

Fertigbohrung

Synchronscheibe 5M

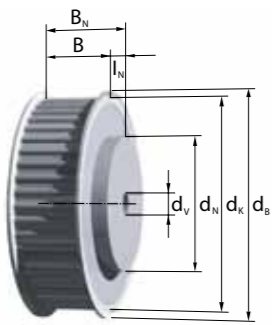

Standardausführung 6F

| z | d _k [mm] | d ₀ [mm] | d _B [mm] | Nabe d _N xl _N [mm] | Gesamtbreite B _N (F) [mm] | verzahnte Breite B (L) [mm] | Vorbohrung d _v |
|----|---------------------|---------------------|---------------------|--|--------------------------------------|-----------------------------|---------------------------|
| 32 | 49,79 | 50,93 | 55 | 38x7,5 | 28 | 20,5 | 6 |
| 36 | 56,16 | 57,30 | 61 | 38x7,5 | 28 | 20,5 | 8 |
| 40 | 62,52 | 63,66 | 68 | 38x7,5 | 28 | 20,5 | 8 |
| 44 | 68,89 | 70,03 | 74 | 38x9,5 | 30 | 20,5 | 8 |
| 48 | 75,25 | 76,39 | 80 | 45x9,5 | 30 | 20,5 | 8 |
| 60 | 94,35 | 95,49 | 99 | 60x9,5 | 30 | 20,5 | 8 |
| 72 | 113,45 | 114,59 | 118 | 80x9,5 | 30 | 20,5 | 8 |

Riemenbreite b=25 mm

| | | | | | | | |
|----|--------|--------|-----|--------|------|----|---|
| 12 | 17,96 | 19,10 | 23 | 13x5,5 | 30,5 | 36 | 4 |
| 14 | 21,14 | 22,28 | 26 | 13x5,5 | 30,5 | 36 | 6 |
| 15 | 22,73 | 23,87 | 28 | 16x5,5 | 30,5 | 36 | 6 |
| 16 | 24,32 | 25,46 | 30 | 16x5,5 | 30,5 | 36 | 6 |
| 18 | 27,51 | 28,65 | 34 | 19x5,5 | 30,5 | 36 | 6 |
| 20 | 30,69 | 31,83 | 36 | 23x5,5 | 30,5 | 36 | 6 |
| 22 | 33,87 | 35,01 | 39 | 25x7,5 | 30,5 | 38 | 6 |
| 24 | 37,06 | 38,20 | 42 | 27x7,5 | 30,5 | 38 | 6 |
| 26 | 40,24 | 41,38 | 45 | 30x7,5 | 30,5 | 38 | 6 |
| 28 | 43,42 | 44,56 | 48 | 30x7,5 | 30,5 | 38 | 6 |
| 30 | 46,60 | 47,75 | 52 | 35x7,5 | 30,5 | 38 | 6 |
| 32 | 49,79 | 50,93 | 55 | 38x7,5 | 30,5 | 38 | 6 |
| 36 | 56,16 | 57,30 | 61 | 38x7,5 | 30,5 | 38 | 8 |
| 40 | 62,52 | 63,66 | 68 | 38x7,5 | 30,5 | 38 | 8 |
| 44 | 68,89 | 70,03 | 74 | 38x9,5 | 30,5 | 40 | 8 |
| 48 | 75,25 | 76,39 | 80 | 45x9,5 | 30,5 | 40 | 8 |
| 60 | 94,35 | 95,49 | 99 | 60x9,5 | 30,5 | 40 | 8 |
| 72 | 113,45 | 114,59 | 118 | 80x9,5 | 30,5 | 50 | 8 |

Werkstoff: Stahl (C45)

Artikelbezeichnung 28 - 5M - 09
 Zähnezahl
 Teilung
 Riemenbreite

BRECO-Bestellbezeichnung

Synchronscheibe St 22,5 - 5M / 28 - 2 Nb 30x8 d=6
 Werkstoff
 Gesamtbreite B_N
 Typ / Teilung
 Zähnezahl
 Anzahl Bordscheiben
 Nabenabmessung d_Nxl_N
 Fertigbohrung

Riemenbreite b=9 mm

| z | d _k [mm] | d ₀ [mm] | d _B [mm] | Nabe d _N xl _N [mm] | Gesamtbreite B _N (F) [mm] | verzahnte Breite B (L) [mm] | Vorbohrung d _v |
|----|---------------------|---------------------|---------------------|--|--------------------------------------|-----------------------------|---------------------------|
| 12 | 17,96 | 19,10 | 23 | 13x5,5 | 20 | 14,5 | 4 |
| 14 | 21,14 | 22,28 | 26 | 13x5,5 | 20 | 14,5 | 6 |
| 15 | 22,73 | 23,87 | 28 | 16x5,5 | 20 | 14,5 | 6 |
| 16 | 24,32 | 25,46 | 30 | 16x5,5 | 20 | 14,5 | 6 |
| 18 | 27,51 | 28,65 | 34 | 19x5,5 | 20 | 14,5 | 6 |
| 20 | 30,69 | 31,83 | 36 | 23x8 | 22,5 | 14,5 | 6 |
| 22 | 33,87 | 35,01 | 39 | 25x8 | 22,5 | 14,5 | 6 |
| 24 | 37,06 | 38,20 | 42 | 27x8 | 22,5 | 14,5 | 6 |
| 26 | 40,24 | 41,38 | 45 | 30x8 | 22,5 | 14,5 | 6 |
| 28 | 43,42 | 44,56 | 48 | 30x8 | 22,5 | 14,5 | 6 |
| 30 | 46,60 | 47,75 | 52 | 35x8 | 22,5 | 14,5 | 6 |
| 32 | 49,79 | 50,93 | 55 | 38x8 | 22,5 | 14,5 | 6 |
| 36 | 56,16 | 57,30 | 61 | 38x8 | 22,5 | 14,5 | 8 |
| 40 | 62,52 | 63,66 | 68 | 38x8 | 22,5 | 14,5 | 8 |
| 44 | 68,89 | 70,03 | 74 | 38x11 | 22,5 | 14,5 | 8 |
| 48 | 75,25 | 76,39 | 80 | 45x11 | 22,5 | 14,5 | 8 |
| 60 | 94,35 | 95,49 | 99 | 60x11 | 22,5 | 14,5 | 8 |
| 72 | 113,45 | 114,59 | 118 | 80x11 | 22,5 | 14,5 | 8 |

Riemenbreite b=15 mm

| | | | | | | | |
|----|-------|-------|----|--------|----|------|---|
| 12 | 17,96 | 19,10 | 23 | 13x5,5 | 26 | 20,5 | 4 |
| 14 | 21,14 | 22,28 | 26 | 13x5,5 | 26 | 20,5 | 6 |
| 15 | 22,73 | 23,87 | 28 | 16x5,5 | 26 | 20,5 | 6 |
| 16 | 24,32 | 25,46 | 30 | 16x5,5 | 26 | 20,5 | 6 |
| 18 | 27,51 | 28,65 | 34 | 19x5,5 | 26 | 20,5 | 6 |
| 20 | 30,69 | 31,83 | 36 | 23x5,5 | 26 | 20,5 | 6 |
| 22 | 33,87 | 35,01 | 39 | 25x5,5 | 26 | 20,5 | 6 |
| 24 | 37,06 | 38,20 | 42 | 27x7,5 | 28 | 20,5 | 6 |
| 26 | 40,24 | 41,38 | 45 | 30x7,5 | 28 | 20,5 | 6 |
| 28 | 43,42 | 44,56 | 48 | 30x7,5 | 28 | 20,5 | 6 |
| 30 | 46,60 | 47,75 | 52 | 35x7,5 | 28 | 20,5 | 6 |

Synchronscheibe 8M

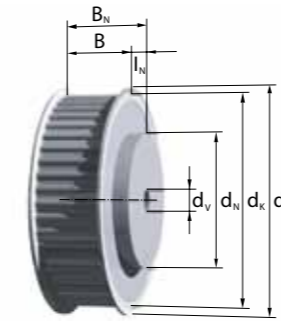

Standardausführung 6F

| z | d _k [mm] | d ₀ [mm] | d _B [mm] | Nabe d _N xl _N [mm] | Gesamtbreite B _N (F) [mm] | verzahnte Breite B (L) [mm] | Vorbohrung d _v |
|----|---------------------|---------------------|---------------------|--|--------------------------------------|-----------------------------|---------------------------|
| 64 | 161,6 | 162,97 | 168 | 100x10 | 70 | 60 | 18 |
| 72 | 181,97 | 183,35 | 192 | 100x10 | 70 | 60 | 18 |
| 80 | 210,00 | 203,72 | 210 | 100x10 | 70 | 60 | 18 |

Riemenbreite b=85 mm

| | | | | | | | |
|----|--------|--------|-----|--------|-----|----|----|
| 22 | 54,65 | 56,02 | 60 | 43x10 | 105 | 95 | 12 |
| 24 | 59,75 | 61,12 | 66 | 45x10 | 105 | 95 | 12 |
| 26 | 64,84 | 66,21 | 71 | 50x10 | 105 | 95 | 12 |
| 28 | 70,08 | 71,30 | 75 | 50x10 | 105 | 95 | 15 |
| 30 | 75,13 | 76,39 | 83 | 55x10 | 105 | 95 | 15 |
| 32 | 80,16 | 81,49 | 87 | 60x10 | 105 | 95 | 15 |
| 34 | 85,22 | 86,58 | 91 | 70x10 | 105 | 95 | 15 |
| 36 | 90,30 | 91,67 | 98 | 70x10 | 105 | 95 | 15 |
| 38 | 95,39 | 96,77 | 103 | 75x10 | 105 | 95 | 15 |
| 40 | 100,49 | 101,86 | 106 | 75x10 | 105 | 95 | 18 |
| 44 | 110,67 | 112,05 | 119 | 75x10 | 105 | 95 | 18 |
| 48 | 120,86 | 122,23 | 127 | 80x10 | 105 | 95 | 18 |
| 56 | 141,23 | 142,60 | 148 | 90x10 | 105 | 95 | 20 |
| 64 | 161,60 | 162,97 | 168 | 100x10 | 105 | 95 | 20 |
| 72 | 181,97 | 183,35 | 192 | 100x10 | 105 | 95 | 20 |
| 80 | 210,00 | 203,72 | 210 | 110x10 | 105 | 95 | 20 |

Riemenbreite b=20 mm

| z | d _k [mm] | d ₀ [mm] | d _B [mm] | Nabe d _N xl _N [mm] | Gesamtbreite B _N (F) [mm] | verzahnte Breite B (L) [mm] | Vorbohrung d _v |
|----|---------------------|---------------------|---------------------|--|--------------------------------------|-----------------------------|---------------------------|
| 22 | 54,65 | 56,02 | 60 | 43x10 | 38 | 28 | 12 |
| 24 | 59,75 | 61,12 | 66 | 45x10 | 38 | 28 | 12 |
| 26 | 64,84 | 66,21 | 71 | 50x10 | 38 | 28 | 12 |
| 28 | 70,08 | 71,30 | 75 | 50x10 | 38 | 28 | 15 |
| 30 | 75,13 | 76,39 | 83 | 55x10 | 38 | 28 | 15 |
| 32 | 80,16 | 81,49 | 87 | 60x10 | 38 | 28 | 15 |
| 34 | 85,22 | 86,58 | 91 | 70x10 | 38 | 28 | 15 |
| 36 | 90,30 | 91,67 | 98 | 70x10 | 38 | 28 | 15 |
| 38 | 95,39 | 96,77 | 103 | 75x10 | 38 | 28 | 15 |
| 40 | 100,49 | 101,86 | 106 | 75x10 | 38 | 28 | 15 |
| 44 | 110,67 | 112,05 | 119 | 75x10 | 38 | 28 | 15 |
| 48 | 120,86 | 122,23 | 127 | 75x10 | 38 | 28 | 15 |
| 56 | 141,23 | 142,60 | 148 | 80x10 | 38 | 28 | 15 |
| 64 | 161,6 | 162,97 | 168 | 80x10 | 38 | 28 | 15 |
| 72 | 181,97 | 183,35 | 192 | 80x10 | 38 | 28 | 15 |
| 80 | 210,00 | 203,72 | 210 | 90x10 | 38 | 28 | 15 |

Riemenbreite b=50 mm

| | | | | | | | |
|----|--------|--------|-----|-------|----|----|----|
| 22 | 54,65 | 56,02 | 60 | 43x10 | 70 | 60 | 12 |
| 24 | 59,75 | 61,12 | 66 | 45x10 | 70 | 60 | 12 |
| 26 | 64,84 | 66,21 | 71 | 50x10 | 70 | 60 | 12 |
| 28 | 70,08 | 71,30 | 75 | 50x10 | 70 | 60 | 15 |
| 30 | 75,13 | 76,39 | 83 | 55x10 | 70 | 60 | 15 |
| 32 | 80,16 | 81,49 | 87 | 60x10 | 70 | 60 | 15 |
| 34 | 85,22 | 86,58 | 91 | 70x10 | 70 | 60 | 15 |
| 36 | 90,30 | 91,67 | 98 | 70x10 | 70 | 60 | 15 |
| 38 | 95,39 | 96,77 | 103 | 75x10 | 70 | 60 | 15 |
| 40 | 100,49 | 101,86 | 106 | 75x10 | 70 | 60 | 18 |
| 44 | 110,67 | 112,05 | 119 | 80x10 | 70 | 60 | 18 |
| 48 | 120,86 | 122,23 | 127 | 80x10 | 70 | 60 | 18 |
| 56 | 141,23 | 142,60 | 148 | 90x10 | 70 | 60 | 18 |

Werkstoff: Stahl (C45)

Artikelbezeichnung 38 - 8M - 20
 Zähnezahl
 Teilung
 Riemenbreite

BRECO-Bestellbezeichnung

Synchronscheibe St 48 - 8M / 38 - 2 Nb 75x10 d=15
 Werkstoff
 Gesamtbreite B_N
 Typ / Teilung
 Zähnezahl
 Anzahl Bordscheiben
 Nabenabmessung d_Nxl_N
 Fertigbohrung

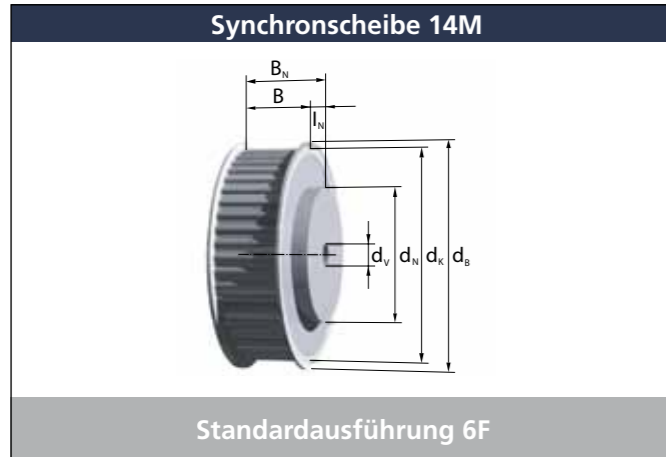

Standardausführung 6F

| z | d _k [mm] | d ₀ [mm] | d _B [mm] | Nabe d _N x l _N [mm] | Gesamtbreite B _N (F) [mm] | verzahnte Breite B (L) [mm] | Vorbohrung d _v |
|-----------------------------|---------------------|---------------------|---------------------|---|--------------------------------------|-----------------------------|---------------------------|
| Riemenbreite b=85 mm | | | | | | | |
| 28 | 122,12 | 124,78 | 127 | 100x15 | 117 | 102 | 24 |
| 29 | 126,57 | 129,23 | 138 | 100x15 | 117 | 102 | 24 |
| 30 | 130,99 | 133,69 | 138 | 100x15 | 117 | 102 | 24 |
| 32 | 139,88 | 142,60 | 154 | 100x15 | 117 | 102 | 24 |
| 34 | 148,79 | 151,52 | 160 | 100x15 | 117 | 102 | 24 |
| 36 | 157,68 | 160,43 | 168 | 100x15 | 117 | 102 | 32 |
| 38 | 166,60 | 169,34 | 183 | 120x15 | 117 | 102 | 32 |
| 40 | 175,49 | 178,25 | 188 | 120x15 | 117 | 102 | 32 |
| 44 | 193,28 | 196,08 | 211 | 120x15 | 117 | 102 | 32 |
| 48 | 211,11 | 213,90 | 226 | 135x15 | 117 | 102 | 32 |
| 56 | 246,76 | 249,55 | 256 | 135x15 | 117 | 102 | 32 |
| 64 | 282,41 | 285,20 | 296 | 135x15 | 117 | 102 | 32 |
| 72 | 318,06 | 320,86 | 332 | 135x15 | 117 | 102 | 32 |
| 80 | 353,71 | 356,51 | 368 | 135x15 | 117 | 102 | 32 |

| Riemenbreite b=40 mm | | | | | | | |
|----------------------|---------------------|---------------------|---------------------|---|--------------------------------------|-----------------------------|---------------------------|
| z | d _k [mm] | d ₀ [mm] | d _B [mm] | Nabe d _N x l _N [mm] | Gesamtbreite B _N (F) [mm] | verzahnte Breite B (L) [mm] | Vorbohrung d _v |
| 28 | 122,12 | 124,78 | 127 | 100x15 | 69 | 54 | 24 |
| 29 | 126,57 | 129,23 | 138 | 100x15 | 69 | 54 | 24 |
| 30 | 130,99 | 133,69 | 138 | 100x15 | 69 | 54 | 24 |
| 32 | 139,88 | 142,60 | 154 | 100x15 | 69 | 54 | 24 |
| 34 | 148,79 | 151,52 | 160 | 100x15 | 69 | 54 | 24 |
| 36 | 157,68 | 160,43 | 168 | 100x15 | 69 | 54 | 24 |
| 38 | 166,6 | 169,34 | 183 | 120x15 | 69 | 54 | 24 |
| 40 | 175,49 | 178,25 | 188 | 120x15 | 69 | 54 | 24 |
| 44 | 193,28 | 196,08 | 211 | 120x15 | 69 | 54 | 24 |
| 48 | 211,11 | 213,90 | 226 | 135x15 | 69 | 54 | 28 |
| 56 | 246,76 | 249,55 | 256 | 135x15 | 69 | 54 | 28 |
| 64 | 282,41 | 285,20 | 296 | 135x15 | 69 | 54 | 28 |
| 72 | 318,06 | 320,86 | 332 | 135x15 | 69 | 54 | 28 |
| 80 | 353,71 | 356,51 | 368 | 135x15 | 69 | 54 | 28 |
| Riemenbreite b=55 mm | | | | | | | |
| 28 | 122,12 | 124,78 | 127 | 100x15 | 85 | 70 | 24 |
| 29 | 126,57 | 129,23 | 138 | 100x15 | 85 | 70 | 24 |
| 30 | 130,99 | 133,69 | 138 | 100x15 | 85 | 70 | 24 |
| 32 | 139,88 | 142,60 | 154 | 100x15 | 85 | 70 | 24 |
| 34 | 148,79 | 151,52 | 160 | 100x15 | 85 | 70 | 24 |
| 36 | 157,68 | 160,43 | 168 | 100x15 | 85 | 70 | 24 |
| 38 | 166,60 | 169,34 | 183 | 120x15 | 85 | 70 | 24 |
| 40 | 175,49 | 178,25 | 188 | 120x15 | 85 | 70 | 24 |
| 44 | 193,28 | 196,08 | 211 | 120x15 | 85 | 70 | 24 |
| 48 | 211,11 | 213,90 | 226 | 135x15 | 85 | 70 | 28 |
| 56 | 246,76 | 249,55 | 256 | 135x15 | 85 | 70 | 28 |
| 64 | 282,41 | 285,20 | 296 | 135x15 | 85 | 70 | 28 |
| 72 | 318,06 | 320,86 | 332 | 135x15 | 85 | 70 | 28 |
| 80 | 353,71 | 356,51 | 368 | 135x15 | 85 | 70 | 28 |

Werkstoff: Stahl (C45)
Artikelbezeichnung 30 - 14M - 85
 Zähnezahl
 Teilung
 Riemenbreite

BRECO-Bestellbezeichnung
Synchronscheibe St 117 - 14M / 30 - 2 Nb 100x15 d=24
 Werkstoff
 Gesamtbreite B_N
 Typ / Teilung
 Zähnezahl
 Anzahl Bordscheiben
 Nabenabmessung d_N x l_N
 Fertigbohrung



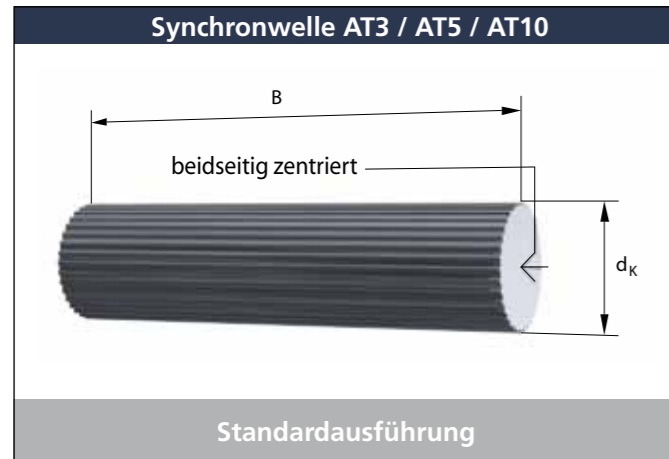

BRECO-Bestellbezeichnung

Synchronwelle **Al 180 AT5 - SE / 48**

| | | | | | |
|---------------|----|-----|-----|------|------|
| Werkstoff | Al | 180 | AT5 | - SE | / 48 |
| Breite B | | | | | |
| Typ / Teilung | | | | | |
| Lückenform | | | | | |
| Zähnezahl | | | | | |

Zahnlücken:

- Normallücke (Standard, ohne Bestellzusatz)
- SE-Lücke (Bestellzusatz: -SE)
- Null-Lücke (Bestellzusatz: -0)

Werkstoff: AlCuMg1

Das Lagerprogramm ist farblich hinterlegt.
Weitere Materialien und Zähnezahlen kurzfristig lieferbar.

| z | AT3 | | | AT5 | | | AT10 | | |
|-----|-----|---------------------|---------------------|-----|---------------------|---------------------|------|---------------------|---------------------|
| | B | d _k [mm] | d ₀ [mm] | B | d _k [mm] | d ₀ [mm] | B | d _k [mm] | d ₀ [mm] |
| 15 | 100 | 13,91 | 14,32 | 150 | 22,65 | 23,87 | 180 | 45,93 | 47,75 |
| 16 | 100 | 14,87 | 15,28 | 150 | 24,24 | 25,46 | 180 | 49,11 | 50,93 |
| 18 | 100 | 16,78 | 17,19 | 150 | 27,43 | 28,65 | 180 | 55,48 | 57,30 |
| 19 | 100 | 17,73 | 18,14 | 150 | 29,02 | 30,24 | 180 | 58,66 | 60,48 |
| 20 | 150 | 18,69 | 19,10 | 180 | 30,61 | 31,83 | 180 | 61,84 | 63,66 |
| 22 | 150 | 20,60 | 21,01 | 180 | 33,79 | 35,01 | 180 | 68,21 | 70,03 |
| 24 | 150 | 22,51 | 22,92 | 180 | 36,98 | 38,20 | 180 | 74,57 | 76,39 |
| 25 | 150 | 23,46 | 23,87 | 180 | 38,57 | 39,79 | 180 | 77,76 | 79,58 |
| 27 | 180 | 25,37 | 25,78 | 180 | 41,75 | 42,97 | 180 | 84,12 | 85,94 |
| 28 | 180 | 26,33 | 26,74 | 180 | 43,34 | 44,56 | 180 | 87,31 | 89,13 |
| 30 | 180 | 28,24 | 28,65 | 180 | 46,53 | 47,75 | 180 | 93,67 | 95,49 |
| 32 | 180 | 30,15 | 30,56 | 180 | 49,71 | 50,93 | 180 | 100,04 | 101,86 |
| 36 | 180 | 33,97 | 34,38 | 180 | 56,08 | 57,30 | 180 | 112,77 | 114,59 |
| 40 | 180 | 37,79 | 38,20 | 180 | 62,44 | 63,66 | 180 | 125,50 | 127,32 |
| 44 | 180 | 41,61 | 42,02 | 180 | 68,81 | 70,03 | 180 | 138,24 | 140,06 |
| 48 | 180 | 45,43 | 45,84 | 180 | 75,17 | 76,39 | 180 | 150,97 | 152,79 |
| 60 | 180 | 56,89 | 57,30 | 180 | 94,27 | 95,49 | 180 | 189,17 | 190,99 |
| 72 | 180 | 68,34 | 68,75 | 180 | 113,37 | 114,59 | 180 | 227,36 | 229,18 |
| 100 | 180 | 95,08 | 95,49 | 180 | 157,93 | 159,15 | 180 | 316,49 | 318,31 |

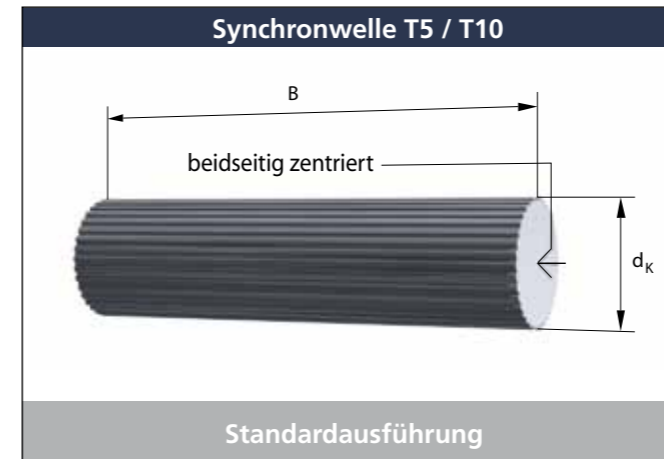

BRECO-Bestellbezeichnung

Synchronwelle **Al 180 T5 - SE / 48**

| | | | | | |
|---------------|----|-----|----|------|------|
| Werkstoff | Al | 180 | T5 | - SE | / 48 |
| Breite B | | | | | |
| Typ / Teilung | | | | | |
| Lückenform | | | | | |
| Zähnezahl | | | | | |

Zahnlücken:

- Normallücke (Standard, ohne Bestellzusatz)
- SE-Lücke (Bestellzusatz: -SE)
- Null-Lücke (Bestellzusatz: -0)

Werkstoff: AlCuMg1

Das Lagerprogramm ist farblich hinterlegt.
Weitere Materialien und Zähnezahlen kurzfristig lieferbar.

| z | T5 | | | T10 | | |
|----|-----|---------------------|---------------------|-----|---------------------|---------------------|
| | B | d _k [mm] | d ₀ [mm] | B | d _k [mm] | d ₀ [mm] |
| 12 | 120 | 18,25 | 19,10 | 180 | 36,35 | 38,20 |
| 14 | 120 | 21,45 | 22,28 | 180 | 42,70 | 44,56 |
| 15 | 120 | 23,05 | 23,87 | 180 | 45,90 | 47,75 |
| 16 | 120 | 24,60 | 25,46 | 180 | 49,10 | 50,93 |
| 18 | 120 | 27,80 | 28,65 | 180 | 55,45 | 57,30 |
| 19 | 120 | 29,40 | 30,24 | 180 | 58,65 | 60,48 |
| 20 | 180 | 31,00 | 31,83 | 180 | 61,80 | 63,66 |
| 22 | 180 | 34,15 | 35,01 | 180 | 68,20 | 70,03 |
| 24 | 180 | 37,35 | 38,20 | 180 | 74,55 | 76,39 |
| 25 | 180 | 38,95 | 39,79 | 180 | 77,75 | 79,58 |
| 27 | 180 | 42,15 | 42,97 | 180 | 84,10 | 85,94 |
| 30 | 180 | 46,90 | 47,75 | 180 | 93,65 | 95,49 |
| 32 | 180 | 50,10 | 50,93 | 180 | 100,00 | 101,86 |
| 36 | 180 | 56,45 | 57,30 | 180 | 112,75 | 114,59 |
| 40 | 180 | 62,85 | 63,66 | 180 | 125,45 | 127,32 |
| 48 | 180 | 75,55 | 76,39 | 180 | 150,95 | 152,79 |
| 60 | 180 | 94,65 | 95,49 | 180 | 189,15 | 190,99 |
| 72 | 180 | 113,25 | 114,59 | 180 | 227,35 | 229,18 |

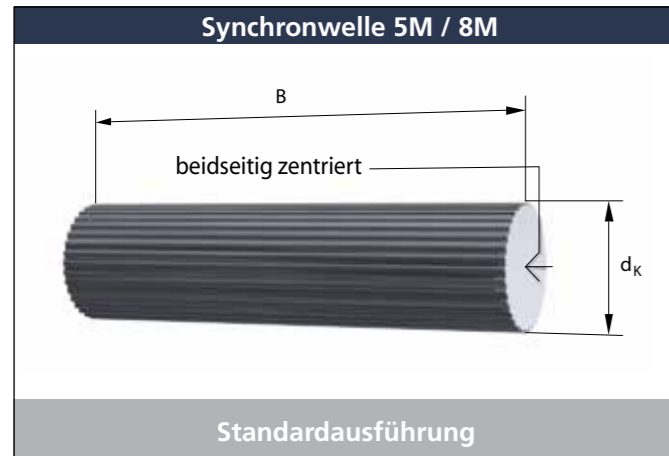

BRECO-Bestellbezeichnung

Synchronwelle **Al 180 5M / 32**

Werkstoff Al 180 5M / 32

Breite B

Typ / Teilung

Zähnezahl

Werkstoff: AlCuMg1

Das Lagerprogramm ist farblich hinterlegt.
Weitere Materialien und Zähnezahlen kurzfristig lieferbar.

| z | 5M | | | 8M | | |
|----|-----|------------------------|------------------------|-----|------------------------|------------------------|
| | B | d _k [mm] | d ₀ [mm] | B | d _k [mm] | d ₀ [mm] |
| 20 | 180 | 30,69 | 31,83 | 180 | | |
| 24 | 180 | 37,06 | 38,20 | 180 | 59,75 | 61,12 |
| 25 | 180 | 38,65 | 39,79 | 180 | 62,29 | 63,66 |
| 27 | 180 | 41,83 | 42,97 | 180 | 67,38 | 68,75 |
| 30 | 180 | 46,60 | 47,75 | 180 | 75,13 | 76,39 |
| 32 | 180 | 49,79 | 50,93 | 180 | 80,16 | 81,49 |
| 36 | 180 | 56,16 | 57,30 | 180 | 90,30 | 91,67 |
| 40 | 180 | 62,52 | 63,66 | 180 | 100,49 | 101,86 |
| 48 | 180 | 75,25 | 76,39 | 180 | 120,86 | 122,23 |
| 60 | 180 | 94,35 | 95,49 | 180 | 151,42 | 152,79 |
| 72 | 180 | 113,45 | 114,59 | 180 | 181,97 | 183,35 |

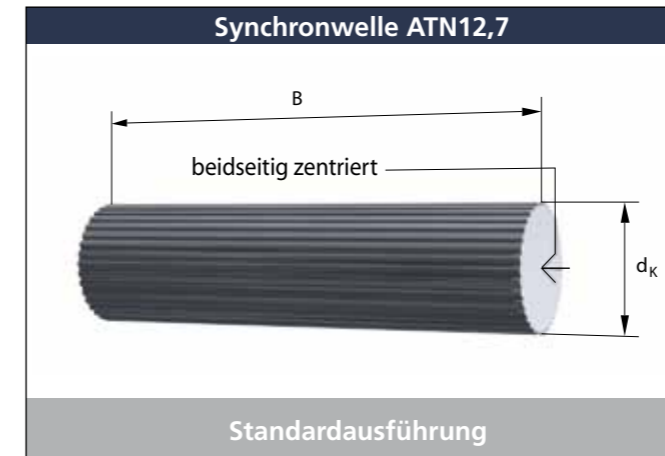

BRECO-Bestellbezeichnung

Synchronwelle **Al 180 ATN12,7 - SE / 48**

Werkstoff Al 180 ATN12,7 - SE / 48

Breite B

Typ / Teilung

Lückenform

Zähnezahl

Zahnlücken:

- Normallücke (Standard, ohne Bestellzusatz)
- SE-Lücke (Bestellzusatz: -SE)
- Null-Lücke (Bestellzusatz: -0)

Werkstoff: AlCuMg1

Das Lagerprogramm ist farblich hinterlegt.
Weitere Materialien und Zähnezahlen kurzfristig lieferbar.

| z | ATN12,7 | | |
|----|---------|------------------------|------------------------|
| | B | d _k [mm] | d ₀ [mm] |
| 20 | 180 | 79,03 | 80,85 |
| 24 | 180 | 95,20 | 97,02 |
| 25 | 180 | 99,24 | 101,06 |
| 27 | 180 | 107,33 | 109,15 |
| 30 | 180 | 119,46 | 121,28 |
| 32 | 180 | 127,54 | 129,36 |
| 36 | 180 | 143,71 | 145,53 |
| 40 | 180 | 159,88 | 161,70 |
| 48 | 180 | 192,22 | 194,04 |
| 60 | 180 | 240,73 | 242,55 |
| 72 | 180 | 289,24 | 291,06 |

Synchronscheibe mit Spannsatz



AT10 / T10

Synchronscheibe mit Spannsatz

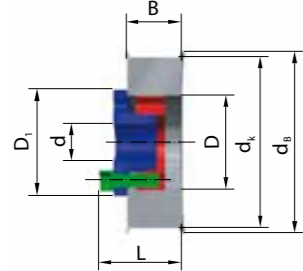

Einbauform 1

Synchronscheibe mit Spannsatz

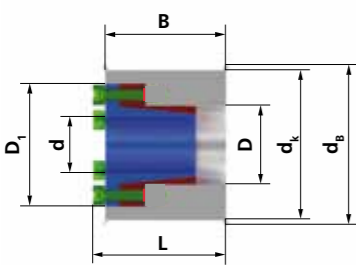

Einbauform 2

Werkstoffe:
Synchronscheibe: Aluminium (RoHS-konform)
Spannsatz: Stahl

Anzahl Bordscheiben (wahlweise): 0 / 1 / 2

- Zahnlücken:**
- Normallücke (Standard, ohne Bestellzusatz)
 - SE-Lücke (Bestellzusatz: -SE)
 - Null-Lücke (Bestellzusatz: -0)

| Riemenbreite b = 25 mm, Synchronscheibenbreite B = 32 mm | | | | | | | |
|--|--------------------------------|-------------------------------|------------------------|--------------------------|------------------------|-------------|-----------------|
| z | AT10 d _k [mm] | T10 d _k [mm] | d _B [mm] | L _{max} [mm] | D ₁ [mm] | d×D [mm] | Einbau- form |
| 18 | 55,48 | 55,45 | 61 | 58 | 45 | 15 x 24 | 1 |
| | | | | | 45 | 16 x 24 | |
| | | | | | 47 | 18 x 26 | |
| | | | | | 49 | 19 x 27 | |
| | | | | | 50 | 20 x 28 | |
| 19 | 58,66 | 58,65 | 64 | 58 | 45 | 15 x 24 | 1 |
| | | | | | 45 | 16 x 24 | |
| | | | | | 47 | 18 x 26 | |
| | | | | | 49 | 19 x 27 | |
| 20 | 61,84 | 61,80 | 68 | 53 | 45 | 15 x 24 | 2 |
| | | | | | 45 | 16 x 24 | |
| | | | | | 47 | 18 x 26 | |
| | | | | | 49 | 19 x 27 | |
| | | | | | 50 | 20 x 28 | |
| 22 | 68,21 | 68,20 | 74 | 53 | 45 | 15 x 24 | 2 |
| | | | | | 45 | 16 x 24 | |
| | | | | | 47 | 18 x 26 | |
| | | | | | 49 | 19 x 27 | |
| | | | | | 50 | 20 x 28 | |
| 24 | 74,57 | 74,55 | 80 | 53 | 45 | 15 x 24 | 2 |
| | | | | | 45 | 16 x 24 | |
| | | | | | 47 | 18 x 26 | |
| | | | | | 49 | 19 x 27 | |
| | | | | | 50 | 20 x 28 | |
| 25 | 77,76 | 77,75 | 84 | 53 | 45 | 15 x 24 | 2 |
| | | | | | 45 | 16 x 24 | |
| | | | | | 47 | 18 x 26 | |
| | | | | | 49 | 19 x 27 | |
| | | | | | 50 | 20 x 28 | |
| 27 | 84,12 | 84,10 | 90 | 53 | 45 | 15 x 24 | 2 |
| | | | | | 45 | 16 x 24 | |
| | | | | | 47 | 18 x 26 | |
| | | | | | 49 | 19 x 27 | |
| | | | | | 50 | 20 x 28 | |
| 30 | 93,67 | 93,65 | 99 | 53 | 45 | 15 x 24 | 2 |
| | | | | | 45 | 16 x 24 | |
| | | | | | 47 | 18 x 26 | |
| | | | | | 49 | 19 x 27 | |
| | | | | | 50 | 20 x 28 | |
| 32 | 100,04 | 100,00 | 106 | 40 | 45 | 15 x 24 | 2 |
| | | | | | 45 | 16 x 24 | |
| | | | | | 47 | 18 x 26 | |
| | | | | | 49 | 19 x 27 | |
| | | | | | 50 | 20 x 28 | |
| | | | | | 54 | 22 x 32 | |
| | | | | | 56 | 24 x 34 | |
| | | | | | 62 | 16 x 55 | |
| | | | | | 62 | 18 x 55 | |
| | | | | | 62 | 19 x 55 | |
| 36 | 112,77 | 112,75 | 118 | 40 | 62 | 16 x 55 | 2 |
| | | | | | 62 | 18 x 55 | |
| | | | | | 62 | 19 x 55 | |
| | | | | | 62 | 20 x 55 | |
| | | | | | 62 | 22 x 55 | |
| | | | | | 62 | 24 x 55 | |
| | | | | | 62 | 25 x 55 | |
| | | | | | 62 | 28 x 55 | |
| | | | | | 72 | 32 x 65 | |
| | | | | | 72 | 35 x 65 | |
| 40 | 125,50 | 125,45 | 131 | 40 | 62 | 16 x 55 | 2 |
| | | | | | 62 | 18 x 55 | |
| | | | | | 62 | 19 x 55 | |
| | | | | | 62 | 20 x 55 | |
| | | | | | 62 | 22 x 55 | |
| | | | | | 62 | 24 x 55 | |
| | | | | | 62 | 25 x 55 | |
| | | | | | 62 | 28 x 55 | |
| | | | | | 72 | 32 x 65 | |
| | | | | | 72 | 35 x 65 | |

| Riemenbreite b = 25 mm, Synchronscheibenbreite B = 32 mm | | | | | | | |
|--|--------------------------------|-------------------------------|------------------------|--------------------------|------------------------|-------------|-----------------|
| z | AT10 d _k [mm] | T10 d _k [mm] | d _B [mm] | L _{max} [mm] | D ₁ [mm] | d×D [mm] | Einbau- form |
| 44 | 138,24 | 130,20 | 144 | 40 | 62 | 18 x 55 | 2 |
| | | | | | 62 | 19 x 55 | |
| | | | | | 62 | 20 x 55 | |
| | | | | | 62 | 22 x 55 | |
| | | | | | 62 | 24 x 55 | |
| | | | | | 62 | 25 x 55 | |
| | | | | | 62 | 28 x 55 | |
| | | | | | 62 | 30 x 55 | |
| | | | | | 72 | 32 x 65 | |
| | | | | | 72 | 35 x 65 | |
| 48 | 150,97 | 150,95 | 156 | 40 | 62 | 18 x 55 | 2 |
| | | | | | 62 | 19 x 55 | |
| | | | | | 62 | 20 x 55 | |
| | | | | | 62 | 22 x 55 | |
| | | | | | 62 | 24 x 55 | |
| | | | | | 62 | 25 x 55 | |
| | | | | | 62 | 28 x 55 | |
| | | | | | 62 | 30 x 55 | |
| | | | | | 72 | 32 x 65 | |
| | | | | | 72 | 35 x 65 | |
| 60 | 189,17 | 189,15 | 195 | 40 | 62 | 18 x 55 | 2 |
| | | | | | 62 | 19 x 55 | |
| | | | | | 62 | 20 x 55 | |
| | | | | | 62 | 22 x 55 | |
| | | | | | 62 | 24 x 55 | |
| | | | | | 62 | 25 x 55 | |
| | | | | | 62 | 28 x 55 | |
| | | | | | 62 | 30 x 55 | |
| | | | | | 72 | 32 x 65 | |
| | | | | | 72 | 35 x 65 | |
| 72 | 241,41 | 241,39 | 252 | 40 | 62 | 18 x 55 | 2 |
| | | | | | 62 | 19 x 55 | |
| | | | | | 62 | 20 x 55 | |
| | | | | | 62 | 22 x 55 | |
| | | | | | 62 | 24 x 55 | |
| | | | | | 62 | 25 x 55 | |
| | | | | | 62 | 28 x 55 | |
| | | | | | 62 | 30 x 55 | |
| | | | | | 72 | 32 x 65 | |
| | | | | | 72 | 35 x 65 | |

| Riemenbreite b = 25 mm, Synchronscheibenbreite B = 32 mm | | | | | | | |
|--|--------------------------------|-------------------------------|------------------------|--------------------------|------------------------|-------------|-----------------|
| z | AT10 d _k [mm] | T10 d _k [mm] | d _B [mm] | L _{max} [mm] | D ₁ [mm] | d×D [mm] | Einbau- form |
| 30 | 93,67 | 93,65 | 99 | 53 | 45 | 15 x 24 | 2 |
| | | | | | 45 | 16 x 24 | |
| | | | | | 47 | 18 x 26 | |
| | | | | | 49 | 19 x 27 | |
| | | | | | 50 | 20 x 28 | |
| | | | | | 54 | 22 x 32 | |
| | | | | | 56 | 24 x 34 | |
| | | | | | 62 | 16 x 55 | |
| | | | | | 62 | 18 x 55 | |
| | | | | | 62 | 19 x 55 | |
| 32 | 100,04 | 100,00 | 106 | 40 | 62 | 16 x 55 | 2 |
| | | | | | 62 | 18 x 55 | |
| | | | | | 62 | 19 x 55 | |
| | | | | | 62 | 20 x 55 | |
| | | | | | 62 | 22 x 55 | |
| | | | | | 62 | 24 x 55 | |
| | | | | | 62 | 25 x 55 | |
| | | | | | 62 | 28 x 55 | |
| | | | | | 72 | 32 x 65 | |
| | | | | | 72 | 35 x 65 | |
| 36 | 112,77 | 112,75 | 118 | 40 | 62 | 16 x 55 | 2 |
| | | | | | 62 | 18 x 55 | |
| | | | | | 62 | 19 x 55 | |
| | | | | | 62 | 20 x 55 | |
| | | | | | 62 | 22 x 55 | |
| | | | | | 62 | 24 x 55 | |
| | | | | | 62 | 25 x 55 | |
| | | | | | 62 | 28 x 55 | |
| | | | | | 72 | 32 x 65 | |
| | | | | | 72 | 35 x 65 | |
| 40 | 125,50 | 125,45 | 131 | 40 | 62 | 16 x 55 | 2 |
| | | | | | 62 | 18 x 55 | |
| | | | | | 62 | 19 x 55 | |
| | | | | | 62 | 20 x 55 | |
| | | | | | 62 | 22 x 55 | |
| | | | | | 62 | 24 x 55 | |
| | | | | | 62 | 25 x 55 | |
| | | | | | 62 | 28 x 55 | |
| | | | | | 72 | 32 x 65 | |
| | | | | | 72 | 35 x 65 | |

BRECO-Bestellbezeichnung
Spannsatz 32 AT10 - SE / 27 - 2 × 15
 Synchronscheibenbreite B
 Typ / Teilung
 Zahnlückenform
 Zähnezahl Synchronscheibe
 Anzahl Bordscheiben
 Wellendurchmesser d

Synchronscheibe mit Spannsatz



AT10 / T10

Synchronscheibe mit Spannsatz

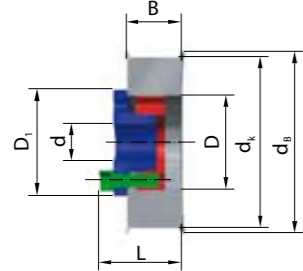

Einbauform 1

Synchronscheibe mit Spannsatz

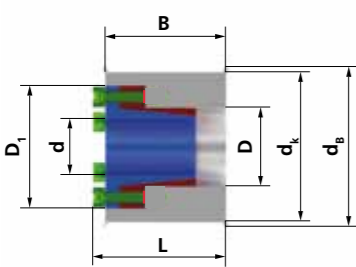

Einbauform 2

Werkstoffe:
Synchronscheibe: Aluminium (RoHS-konform)
Spannsatz: Stahl

Anzahl Bordscheiben (wahlweise): 0 / 1 / 2

BRECO-Bestellbezeichnung

Spannsatz 40 AT10 - SE / 27 - 2 x 18

Synchronscheibenbreite B

Typ / Teilung

Zahnlückenform

Zähnezahl Synchronscheibe

Anzahl Bordscheiben

Wellendurchmesser d

| Riemenbreite b = 32 mm, Synchronscheibenbreite B = 40 mm | | | | | | | |
|--|--------------------------------|-------------------------------|------------------------|--------------------------|------------------------|-------------|-----------------|
| z | AT10 d _k [mm] | T10 d _k [mm] | d _B [mm] | L _{max} [mm] | D ₁ [mm] | d×D [mm] | Einbau- form |
| 15 | 45,93 | 45,90 | 52 | 66 | 45 | 15 x 24 | 1 |
| | | | | | 45 | 16 x 24 | |
| | | | | | 47 | 18 x 26 | |
| 16 | 49,11 | 49,10 | 55 | 66 | 45 | 15 x 24 | 1 |
| | | | | | 45 | 16 x 24 | |
| | | | | | 47 | 18 x 26 | |
| 18 | 55,48 | 55,45 | 61 | 66 | 45 | 15 x 24 | 1 |
| | | | | | 45 | 16 x 24 | |
| | | | | | 47 | 18 x 26 | |
| 19 | 58,66 | 58,65 | 64 | 66 | 45 | 15 x 24 | 1 |
| | | | | | 45 | 16 x 24 | |
| | | | | | 47 | 18 x 26 | |
| | | | | | 49 | 19 x 27 | |
| | | | | | 50 | 20 x 28 | |
| | | | | | 49 | 19 x 27 | |
| 20 | 61,84 | 61,80 | 68 | 56 | 45 | 15 x 24 | 2 |
| | | | | | 45 | 16 x 24 | |
| | | | | | 47 | 18 x 26 | |
| | | | | | 49 | 19 x 27 | |
| | | | | | 50 | 20 x 28 | |
| | | | | | 49 | 19 x 27 | |
| 22 | 68,21 | 68,20 | 74 | 56 | 45 | 15 x 24 | 2 |
| | | | | | 45 | 16 x 24 | |
| | | | | | 47 | 18 x 26 | |
| | | | | | 49 | 19 x 27 | |
| | | | | | 50 | 20 x 28 | |
| | | | | | 54 | 22 x 32 | |
| 24 | 74,57 | 74,55 | 80 | 56 | 45 | 15 x 24 | 2 |
| | | | | | 45 | 16 x 24 | |
| | | | | | 47 | 18 x 26 | |
| | | | | | 49 | 19 x 27 | |
| | | | | | 50 | 20 x 28 | |
| | | | | | 54 | 22 x 32 | |
| 25 | 77,76 | 77,75 | 84 | 56 | 45 | 15 x 24 | 2 |
| | | | | | 45 | 16 x 24 | |
| | | | | | 47 | 18 x 26 | |
| | | | | | 49 | 19 x 27 | |
| | | | | | 50 | 20 x 28 | |
| | | | | | 54 | 22 x 32 | |
| 27 | 84,12 | 84,10 | 90 | 56 | 45 | 15 x 24 | 2 |
| | | | | | 45 | 16 x 24 | |
| | | | | | 47 | 18 x 26 | |
| | | | | | 49 | 19 x 27 | |
| | | | | | 50 | 20 x 28 | |
| | | | | | 54 | 22 x 32 | |

| Riemenbreite b = 32 mm, Synchronscheibenbreite B = 40 mm | | | | | | | |
|--|--------------------------------|-------------------------------|------------------------|--------------------------|------------------------|-------------|-----------------|
| z | AT10 d _k [mm] | T10 d _k [mm] | d _B [mm] | L _{max} [mm] | D ₁ [mm] | d×D [mm] | Einbau- form |
| 30 | 93,67 | 93,65 | 99 | 56 | 45 | 15 x 24 | 2 |
| | | | | | 45 | 16 x 24 | |
| | | | | | 47 | 18 x 26 | |
| | | | | | 49 | 19 x 27 | |
| | | | | | 50 | 20 x 28 | |
| | | | | | 54 | 22 x 32 | |
| 32 | 100,04 | 100,00 | 106 | 48 | 62 | 14 x 55 | 2 |
| | | | | | 62 | 16 x 55 | |
| | | | | | 62 | 18 x 55 | |
| | | | | | 62 | 19 x 55 | |
| | | | | | 62 | 20 x 55 | |
| | | | | | 62 | 22 x 55 | |
| | | | | | 62 | 24 x 55 | |
| | | | | | 62 | 25 x 55 | |
| | | | | | 62 | 28 x 55 | |
| | | | | | 72 | 32 x 65 | |
| | | | | | 72 | 35 x 65 | |
| | | | | | 72 | 38 x 65 | |
| 36 | 112,77 | 112,75 | 118 | 48 | 62 | 14 x 55 | 2 |
| | | | | | 62 | 16 x 55 | |
| | | | | | 62 | 18 x 55 | |
| | | | | | 62 | 19 x 55 | |
| | | | | | 62 | 20 x 55 | |
| | | | | | 62 | 22 x 55 | |
| | | | | | 62 | 24 x 55 | |
| | | | | | 62 | 25 x 55 | |
| | | | | | 62 | 28 x 55 | |
| | | | | | 72 | 32 x 65 | |
| | | | | | 72 | 35 x 65 | |
| | | | | | 72 | 38 x 65 | |
| 40 | 125,5 | 125,45 | 131 | 48 | 62 | 14 x 55 | 2 |
| | | | | | 62 | 16 x 55 | |
| | | | | | 62 | 18 x 55 | |
| | | | | | 62 | 19 x 55 | |
| | | | | | 62 | 22 x 55 | |
| | | | | | 62 | 30 x 55 | |

| Riemenbreite b = 32 mm, Synchronscheibenbreite B = 40 mm | | | | | | | | | | | | | |
|--|--------------------------------|-------------------------------|------------------------|--------------------------|------------------------|-------------|-----------------|--------|-----|----|---------|---------|---|
| z | AT10 d _k [mm] | T10 d _k [mm] | d _B [mm] | L _{max} [mm] | D ₁ [mm] | d×D [mm] | Einbau- form | | | | | | |
| 40 | 125,50 | 125,45 | 131 | 48 | 72 | 32 x 65 | 2 | | | | | | |
| | | | | | 72 | 35 x 65 | | | | | | | |
| | | | | | 72 | 38 x 65 | | | | | | | |
| | | | | | 72 | 40 x 65 | | | | | | | |
| 44 | 138,24 | 138,20 | 144 | 48 | 62 | 14 x 55 | 2 | | | | | | |
| | | | | | 62 | 16 x 55 | | | | | | | |
| | | | | | 62 | 18 x 55 | | | | | | | |
| | | | | | 62 | 19 x 55 | | | | | | | |
| | | | | | 62 | 20 x 55 | | | | | | | |
| | | | | | 62 | 22 x 55 | | | | | | | |
| | | | | | 62 | 24 x 55 | | | | | | | |
| | | | | | 62 | 25 x 55 | | | | | | | |
| | | | | | 62 | 28 x 55 | | | | | | | |
| | | | | | 62 | 30 x 55 | | | | | | | |
| | | | | | 72 | 32 x 65 | | | | | | | |
| | | | | | 72 | 35 x 65 | | | | | | | |
| | | | | | 72 | 38 x 65 | | | | | | | |
| | | | | | 72 | 40 x 65 | | | | | | | |
| | | | | | 48 | 150,97 | | 150,95 | 156 | 48 | 62 | 14 x 55 | 2 |
| | | | | | | | | | | | 62 | 16 x 55 | |
| 62 | 18 x 55 | | | | | | | | | | | | |
| 62 | 19 x 55 | | | | | | | | | | | | |
| 62 | 20 x 55 | | | | | | | | | | | | |
| 62 | 22 x 55 | | | | | | | | | | | | |
| 62 | 24 x 55 | | | | | | | | | | | | |
| 62 | 25 x 55 | | | | | | | | | | | | |
| 62 | 28 x 55 | | | | | | | | | | | | |
| 72 | 32 x 65 | | | | | | | | | | | | |
| 72 | 35 x 65 | | | | | | | | | | | | |
| 72 | 38 x 65 | | | | | | | | | | | | |
| 72 | 40 x 65 | | | | | | | | | | | | |
| 60 | 189,17 | 189,15 | 195 | 48 | | | 62 | | | | 14 x 55 | 2 | |
| | | | | | | | 62 | | | | 16 x 55 | | |
| | | | | | | | 62 | | | | 18 x 55 | | |
| | | | | | 62 | 19 x 55 | | | | | | | |
| | | | | | 62 | 20 x 55 | | | | | | | |
| | | | | | 62 | 22 x 55 | | | | | | | |
| | | | | | 62 | 24 x 55 | | | | | | | |
| | | | | | 62 | 25 x 55 | | | | | | | |
| | | | | | 62 | 28 x 55 | | | | | | | |
| | | | | | 72 | 32 x 65 | | | | | | | |
| | | | | | 72 | 35 x 65 | | | | | | | |
| | | | | | 72 | 38 x 65 | | | | | | | |
| | | | | | 72 | 40 x 65 | | | | | | | |

Synchronscheibe mit Spannsatz



AT10 / T10

Synchronscheibe mit Spannsatz

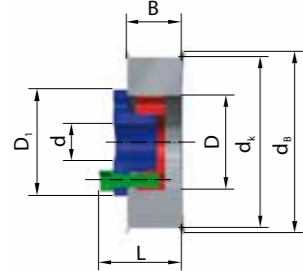

Einbauform 1

Synchronscheibe mit Spannsatz

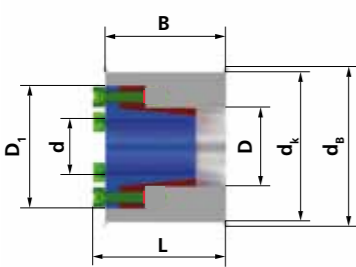

Einbauform 2

Werkstoffe:
Synchronscheibe: Aluminium (RoHS-konform)
Spannsatz: Stahl

Anzahl Bordscheiben (wahlweise): 0 / 1 / 2

- Zahnlücken:**
- Normallücke (Standard, ohne Bestellzusatz)
 - SE-Lücke (Bestellzusatz: -SE)
 - Null-Lücke (Bestellzusatz: -0)

| Riemenbreite b = 50 mm, Synchronscheibenbreite B = 56 mm | | | | | | | | |
|--|--------------------------------|-------------------------------|------------------------|--------------------------|------------------------|-------------|-----------------|---------|
| z | AT10 d _k [mm] | T10 d _k [mm] | d _B [mm] | L _{max} [mm] | D ₁ [mm] | d×D [mm] | Einbau- form | |
| 20 | 61,84 | 61,80 | 68 | 72 | 62 | 16 x 55 | 1 | |
| | | | | | | 18 x 55 | | |
| | | | | | | 19 x 55 | | |
| | | | | | | 20 x 55 | | |
| 22 | 68,21 | 68,20 | 74 | 72 | 62 | 16 x 55 | 1 | |
| | | | | | | 18 x 55 | | |
| | | | | | | 19 x 55 | | |
| | | | | | | 20 x 55 | | |
| | | | | | | 22 x 55 | | |
| | | | | | | 24 x 55 | | |
| 24 | 74,57 | 74,55 | 80 | 72 | 62 | 16 x 55 | 1 | |
| | | | | | | 18 x 55 | | |
| | | | | | | 19 x 55 | | |
| | | | | | | 20 x 55 | | |
| | | | | | | 24 x 55 | | |
| 25 | 77,76 | 77,75 | 84 | 64 | 62 | 16 x 55 | 2 | |
| | | | | | | 18 x 55 | | |
| | | | | | | 19 x 55 | | |
| | | | | | | 20 x 55 | | |
| | | | | | | 22 x 55 | | |
| 27 | 84,12 | 84,10 | 90 | 64 | 44 | 16 x 55 | 2 | |
| | | | | | | 47 | | 18 x 55 |
| | | | | | | 48 | | 19 x 55 |
| | | | | | | 49 | | 20 x 55 |
| | | | | | | 54 | | 22 x 55 |
| 30 | 93,67 | 93,65 | 99 | 64 | 44 | 14 x 55 | 2 | |
| | | | | | | 44 | | 16 x 55 |
| | | | | | | 47 | | 18 x 55 |
| | | | | | | 48 | | 19 x 55 |
| | | | | | | 49 | | 20 x 55 |
| | | | | | | 54 | | 22 x 55 |
| 32 | 100,04 | 100,00 | 106 | 64 | 62 | 18 x 55 | 2 | |
| | | | | | | 19 x 55 | | |
| | | | | | | 20 x 55 | | |
| | | | | | | 22 x 55 | | |
| | | | | | | 24 x 55 | | |
| | | | | | | 25 x 55 | | |
| | | | | | | 28 x 55 | | |
| | | | | | | 30 x 55 | | |
| | | | | | | 32 x 65 | | |
| | | | | | | 35 x 65 | | |
| 38 x 65 | | | | | | | | |
| 40 x 65 | | | | | | | | |

| Riemenbreite b = 50 mm, Synchronscheibenbreite B = 56 mm | | | | | | | |
|--|--------------------------------|-------------------------------|------------------------|--------------------------|------------------------|-------------|-----------------|
| z | AT10 d _k [mm] | T10 d _k [mm] | d _B [mm] | L _{max} [mm] | D ₁ [mm] | d×D [mm] | Einbau- form |
| 36 | 112,77 | 112,75 | 118 | 64 | 62 | 18 x 55 | 2 |
| | | | | | | 19 x 55 | |
| | | | | | | 20 x 55 | |
| | | | | | | 22 x 55 | |
| | | | | | | 24 x 55 | |
| | | | | | | 25 x 55 | |
| | | | | | | 28 x 55 | |
| | | | | | | 30 x 55 | |
| | | | | | | 32 x 65 | |
| | | | | | | 35 x 65 | |
| 40 | 125,50 | 125,45 | 131 | 64 | 62 | 18 x 55 | 2 |
| | | | | | | 19 x 55 | |
| | | | | | | 20 x 55 | |
| | | | | | | 22 x 55 | |
| | | | | | | 24 x 55 | |
| | | | | | | 25 x 55 | |
| | | | | | | 28 x 55 | |
| | | | | | | 30 x 55 | |
| | | | | | | 32 x 65 | |
| | | | | | | 35 x 65 | |
| 44 | 138,24 | 138,20 | 144 | 64 | 62 | 18 x 55 | 2 |
| | | | | | | 19 x 55 | |
| | | | | | | 20 x 55 | |
| | | | | | | 22 x 55 | |
| | | | | | | 24 x 55 | |
| | | | | | | 25 x 55 | |
| | | | | | | 28 x 55 | |
| | | | | | | 30 x 55 | |
| | | | | | | 32 x 65 | |
| | | | | | | 35 x 65 | |
| 48 | 150,97 | 150,95 | 156 | 64 | 62 | 20 x 55 | 2 |
| | | | | | | 22 x 55 | |
| | | | | | | 24 x 55 | |
| | | | | | | 25 x 55 | |
| | | | | | | 28 x 55 | |
| | | | | | | 30 x 55 | |
| | | | | | | 32 x 65 | |
| | | | | | | 35 x 65 | |
| | | | | | | 38 x 65 | |
| | | | | | | 40 x 65 | |

| Riemenbreite b = 50 mm, Synchronscheibenbreite B = 56 mm | | | | | | | |
|--|--------------------------------|-------------------------------|------------------------|--------------------------|------------------------|-------------|-----------------|
| z | AT10 d _k [mm] | T10 d _k [mm] | d _B [mm] | L _{max} [mm] | D ₁ [mm] | d×D [mm] | Einbau- form |
| 60 | 189,17 | 189,15 | 195 | 64 | 62 | 20 x 55 | 2 |
| | | | | | | 22 x 55 | |
| | | | | | | 24 x 55 | |
| | | | | | | 25 x 55 | |
| | | | | | | 28 x 55 | |
| | | | | | | 30 x 55 | |
| | | | | | | 32 x 65 | |
| | | | | | | 35 x 65 | |
| | | | | | | 38 x 65 | |
| | | | | | | 40 x 65 | |

BRECO-Bestellbezeichnung

Spannsatz **56** **AT10** - **SE** / **32** - **2** × **25**

Synchronscheibenbreite B

Typ / Teilung

Zahnlückenform

Zähnezahl Synchronscheibe

Anzahl Bordscheiben

Wellendurchmesser d



| Anwendung | D ₁ [mm] | dxD [mm] | Drehmoment M _T [Nm] | Axialkraft F _A [kN] | Flächenpressung | | Spannschrauben | |
|-----------------------------------|------------------------|-------------|--------------------------------------|--------------------------------------|---|--|-------------------------|--|
| | | | | | Welle p _w [N/mm ²] | Nabe p _N [N/mm ²] | DIN 912 Anzahl x Typ | Anzugsmoment M _S [Nm] |
| Mittlere bis hohe Drehmomente | 45 | 15 x 24 | 127 | 17 | 185 | 115 | 3 x M6 | 17 |
| | 45 | 16 x 24 | 136 | 17 | 175 | 115 | 3 x M6 | 17 |
| | 47 | 18 x 26 | 200 | 22 | 180 | 125 | 4 x M6 | 17 |
| | 49 | 19 x 27 | 210 | 22 | 170 | 120 | 4 x M6 | 17 |
| | 50 | 20 x 28 | 220 | 22 | 160 | 115 | 4 x M6 | 17 |
| | 54 | 22 x 32 | 250 | 22 | 115 | 80 | 4 x M6 | 17 |
| | 56 | 24 x 34 | 270 | 22 | 105 | 75 | 4 x M6 | 17 |
| Niedrige bis mittlere Drehmomente | 62 | 14 x 55 | 120 | 18 | 205 | 55 | 3 x M8 | 25 |
| | 62 | 16 x 55 | 140 | 18 | 180 | 55 | 3 x M8 | 25 |
| | 62 | 18 x 55 | 150 | 18 | 160 | 55 | 3 x M8 | 25 |
| | 62 | 19 x 55 | 160 | 18 | 150 | 55 | 3 x M8 | 25 |
| | 62 | 20 x 55 | 170 | 18 | 145 | 55 | 3 x M8 | 25 |
| | 62 | 22 x 55 | 280 | 25 | 185 | 75 | 3 x M8 | 35 |
| | 62 | 24 x 55 | 300 | 25 | 170 | 75 | 3 x M8 | 35 |
| | 62 | 25 x 55 | 310 | 25 | 165 | 75 | 3 x M8 | 35 |
| | 62 | 28 x 55 | 430 | 31 | 175 | 90 | 3 x M8 | 41 |
| | 62 | 30 x 55 | 470 | 31 | 165 | 90 | 3 x M8 | 41 |
| | 72 | 32 x 65 | 690 | 44 | 213 | 105 | 5 x M8 | 35 |
| | 72 | 35 x 65 | 910 | 52 | 234 | 126 | 5 x M8 | 41 |
| | 72 | 38 x 65 | 990 | 52 | 216 | 126 | 5 x M8 | 41 |
| | 72 | 40 x 65 | 1050 | 52 | 205 | 126 | 5 x M8 | 41 |

Montageanleitung

Die Kontaktflächen von Welle und Nabe bitte reinigen und leicht einölen. Anschließend den Spannsatz in den Nabensitz einfügen und auf die Welle schieben. Die Spannschrauben über Kreuz gleichmäßig auf das in der Tabelle angegebene Anziehdrehmoment M_S in mehreren Stufen mit Hilfe eines Drehmomentschlüssels anziehen. Bitte kontrollieren Sie das Anziehdrehmoment aller Spannschrauben in der Reihenfolge ihrer Anordnung. Die Tabellenwerte von M_T und F_A sind für eine Montage mit Öl berechnet worden.

Wichtig: Bitte verwenden Sie kein Öl mit Molybdändisulfid oder Hochdruckzusätzen und kein Fett. Der Reibungskoeffizient wird dadurch erheblich reduziert.



Spannrollen (T-, AT-Profil)

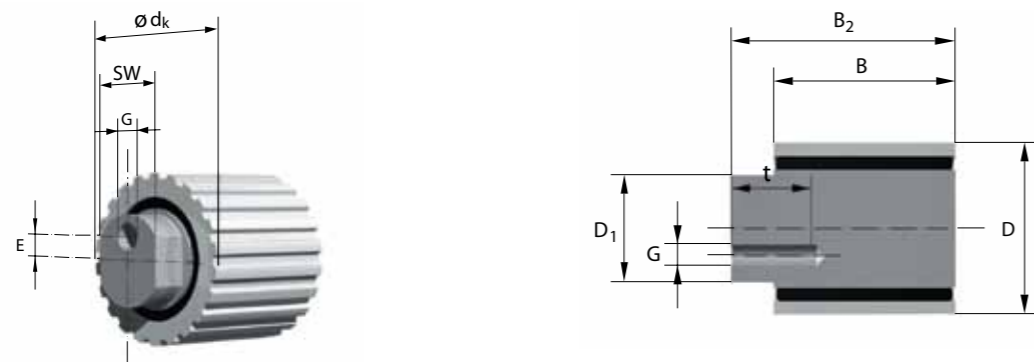

Typ B/E0 (verzahnt)

Spannrollen (BAT-Profil)



Typ B/E0 links

Spannrollen (BAT-Profil)



Typ B/E0 rechts

Spannrollen vom Typ B sind 2-fach auf Rillenkugellagern gelagert. Die Lager sind fettdauer geschmiert. Bis 70°C Dauertemperatur liegt keine Minderung der Fettgebrauchsdauer vor. Kurzfristig sind Temperaturen bis 120°C zulässig.

Werkstoffe:

Achse: Stahl
Laufrolle: Aluminium

BRECO-Bestellbezeichnung

Spannrolle B/E0 Al 34 T5 / 22 - 0

Werkstoff
Breite B
Typ / Teilung
Zähnezahl
Anzahl Bordscheiben

Spannrolle B/E0 Al 40 BAT10 / 20 - rechts

Werkstoff
Breite B
Typ / Teilung
Zähnezahl

Spannrollen Typ B/E0 (Lagerprogramm)

| B [mm] | Typ / Teilung | Zähnezahl | Anzahl Bordscheiben | max. Riemenbreite [mm] | d_k [mm] | B_2 [mm] | E [mm] | G | t [mm] | D_1 [mm] | SW [mm] | Tragzahlen | | max. Drehzahl n [min ⁻¹] |
|--------|---------------|-----------|---------------------|------------------------|------------|------------|--------|-----|--------|------------|---------|----------------|-----------------|--------------------------------------|
| | | | | | | | | | | | | $C_{dyn.}$ [N] | $C_{stat.}$ [N] | |
| 34 | T5 | 22 | 0 | 25 | 34,15 | 42 | 5 | M6 | 10 | 20 | 17 | 7950 | 3920 | 30000 |
| 40 | T10 | 20 | 0 | 32 | 61,80 | 50 | 5 | M12 | 20 | 30 | 27 | 19300 | 13100 | 30000 |
| 64 | T10 | 20 | 0 | 50 | 61,80 | 74 | 5 | M12 | 20 | 30 | 27 | 19300 | 13100 | 15000 |
| 34 | AT5 | 22 | 0 | 25 | 33,79 | 42 | 5 | M6 | 10 | 20 | 17 | 7950 | 3920 | 15000 |
| 40 | AT10 | 20 | 0 | 32 | 61,84 | 50 | 5 | M12 | 20 | 30 | 27 | 19300 | 13100 | 15000 |
| 64 | AT10 | 20 | 0 | 50 | 61,84 | 74 | 5 | M12 | 20 | 30 | 27 | 19300 | 13100 | 15000 |
| 40 | BAT10 | 20* | 0 | 32 | 61,84 | 50 | 5 | M12 | 20 | 30 | 27 | 19300 | 13100 | 15000 |
| 64 | BAT10 | 20* | 0 | 50 | 61,84 | 74 | 5 | M12 | 20 | 30 | 27 | 19300 | 13100 | 15000 |
| 40 | BATK10 | 24 | 0 | 32 | 74,57 | 50 | 5 | M12 | 20 | 30 | 27 | 19300 | 13100 | 15000 |
| 64 | BATK10 | 24 | 0 | 50 | 74,57 | 74 | 5 | M12 | 20 | 30 | 27 | 19300 | 13100 | 15000 |

* z_{min} beachten

Spannrollen vom Typ B sind 2-fach auf Rillenkugellagern gelagert. Die Lager sind fettdauer geschmiert. Bis 70°C Dauertemperatur liegt keine Minderung der Fettgebrauchsdauer vor. Kurzfristig sind Temperaturen bis 120°C zulässig.

BRECO-Bestellbezeichnung

Spannrolle B/E2 70 / 120 - 2

Breite B

Durchmesser D

Anzahl Bordscheiben

Werkstoffe:

Achse: Stahl
 Laufrolle: Aluminium
 Bordscheiben: Aluminium

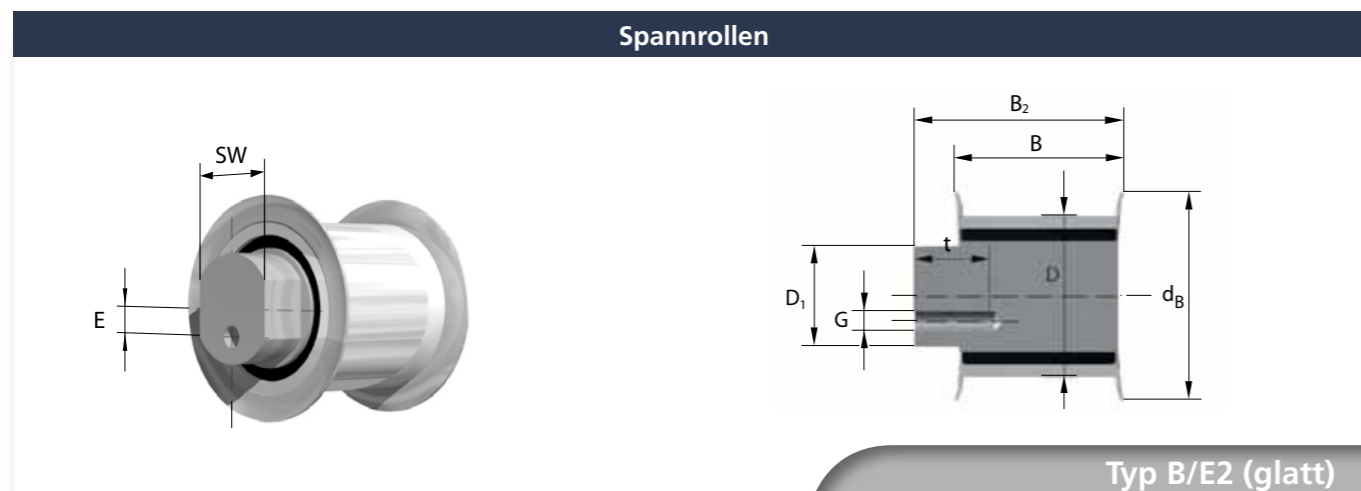
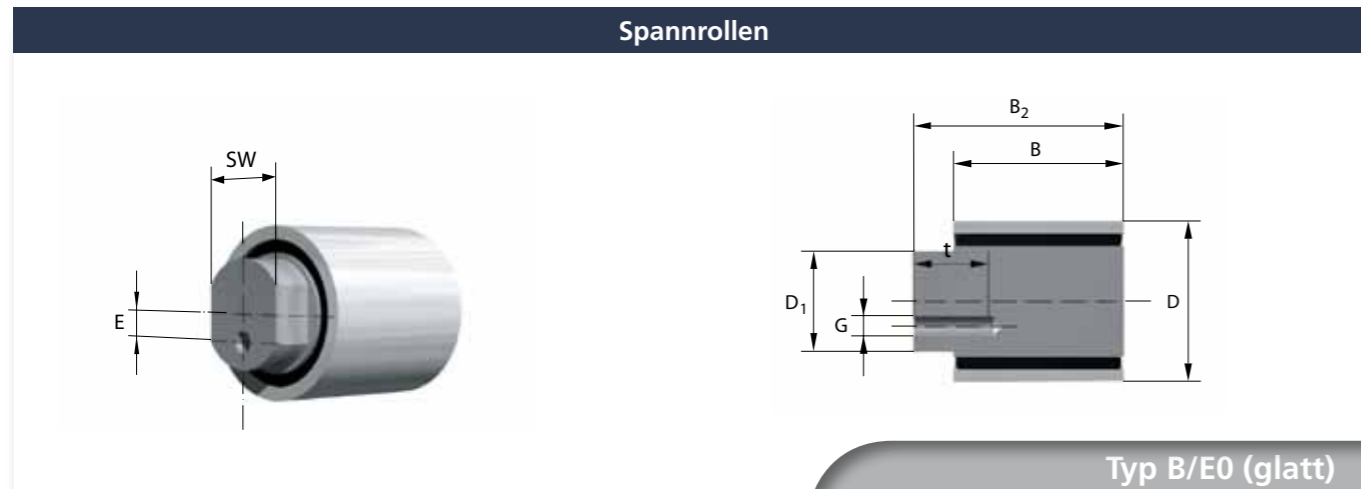

| Spannrollen Typ B/E0 (Lagerprogramm) | | | | | | | | | | | | | |
|--------------------------------------|--------|---------------------|-------------------------|---------|---------|--------|-----|--------|---------|---------|-----------------------|------------------------|--------------------------------------|
| B [mm] | D [mm] | Anzahl Bordscheiben | max. Riemensbreite [mm] | dB [mm] | B2 [mm] | E [mm] | G | t [mm] | D1 [mm] | SW [mm] | Tragzahlen | | max. Drehzahl n [min ⁻¹] |
| | | | | | | | | | | | C _{dyn.} [N] | C _{stat.} [N] | |
| 34 | 32 | 0 | 25 | - | 42 | 5 | M6 | 10 | 20 | 17 | 7950 | 3920 | 10000 |
| 40 | 60 | 0 | 32 | - | 50 | 5 | M12 | 20 | 30 | 27 | 19300 | 13100 | 5000 |
| 64 | 60 | 0 | 50 | - | 74 | 5 | M12 | 20 | 30 | 27 | 19300 | 13100 | 5000 |
| 40 | 80 | 0 | 32 | - | 50 | 5 | M12 | 20 | 30 | 27 | 19300 | 13100 | 5000 |
| 64 | 80 | 0 | 50 | - | 74 | 5 | M12 | 20 | 30 | 27 | 19300 | 13100 | 5000 |
| 90 | 80 | 0 | 75 | - | 110 | 5 | M20 | 32 | 45 | 36 | 48000 | 38000 | 5000 |
| 40 | 120 | 0 | 32 | - | 50 | 5 | M12 | 20 | 30 | 27 | 19300 | 13100 | 5000 |
| 64 | 120 | 0 | 50 | - | 74 | 5 | M12 | 20 | 30 | 27 | 19300 | 13100 | 5000 |
| 70 | 120 | 0 | 50 | - | 85 | 5 | M20 | 30 | 45 | 36 | 70500 | 48000 | 5000 |
| 90 | 120 | 0 | 75 | - | 110 | 5 | M20 | 32 | 45 | 36 | 48000 | 38000 | 5000 |
| 40 | 150 | 0 | 32 | - | 50 | 5 | M12 | 20 | 30 | 27 | 19300 | 13100 | 5000 |
| 64 | 150 | 0 | 50 | - | 74 | 5 | M12 | 20 | 30 | 27 | 19300 | 13100 | 5000 |
| 90 | 150 | 0 | 75 | - | 110 | 5 | M20 | 32 | 45 | 36 | 48000 | 38000 | 5000 |

| Spannrollen Typ B/E2 (Lagerprogramm) | | | | | | | | | | | | | |
|--------------------------------------|--------|---------------------|-------------------------|---------|---------|--------|-----|--------|---------|---------|-----------------------|------------------------|--------------------------------------|
| B [mm] | D [mm] | Anzahl Bordscheiben | max. Riemensbreite [mm] | dB [mm] | B2 [mm] | E [mm] | G | t [mm] | D1 [mm] | SW [mm] | Tragzahlen | | max. Drehzahl n [min ⁻¹] |
| | | | | | | | | | | | C _{dyn.} [N] | C _{stat.} [N] | |
| 34 | 32 | 2 | 25 | 41,5 | 42 | 5 | M6 | 10 | 20 | 17 | 7950 | 3920 | 10000 |
| 40 | 60 | 2 | 32 | 71 | 50 | 5 | M12 | 20 | 30 | 27 | 19300 | 13100 | 5000 |
| 64 | 60 | 2 | 50 | 71 | 74 | 5 | M12 | 20 | 30 | 27 | 19300 | 13100 | 5000 |
| 40 | 80 | 2 | 32 | 91 | 50 | 5 | M12 | 20 | 30 | 27 | 19300 | 13100 | 5000 |
| 64 | 80 | 2 | 50 | 91 | 74 | 5 | M12 | 20 | 30 | 27 | 19300 | 13100 | 5000 |
| 90 | 80 | 2 | 75 | 91 | 110 | 5 | M20 | 32 | 45 | 36 | 48000 | 38000 | 5000 |
| 40 | 120 | 2 | 32 | 132 | 50 | 5 | M12 | 20 | 30 | 27 | 19300 | 13100 | 5000 |
| 64 | 120 | 2 | 50 | 132 | 74 | 5 | M12 | 20 | 30 | 27 | 19300 | 13100 | 5000 |
| 70 | 120 | 2 | 50 | 137 | 85 | 5 | M20 | 30 | 45 | 36 | 70500 | 48000 | 5000 |
| 90 | 120 | 2 | 75 | 137 | 110 | 5 | M20 | 32 | 45 | 36 | 48000 | 38000 | 5000 |
| 40 | 150 | 2 | 32 | 162 | 50 | 5 | M12 | 20 | 30 | 27 | 19300 | 13100 | 5000 |
| 64 | 150 | 2 | 50 | 162 | 74 | 5 | M12 | 20 | 30 | 27 | 19300 | 13100 | 5000 |
| 90 | 150 | 2 | 75 | 162 | 110 | 5 | M20 | 32 | 45 | 36 | 48000 | 38000 | 5000 |

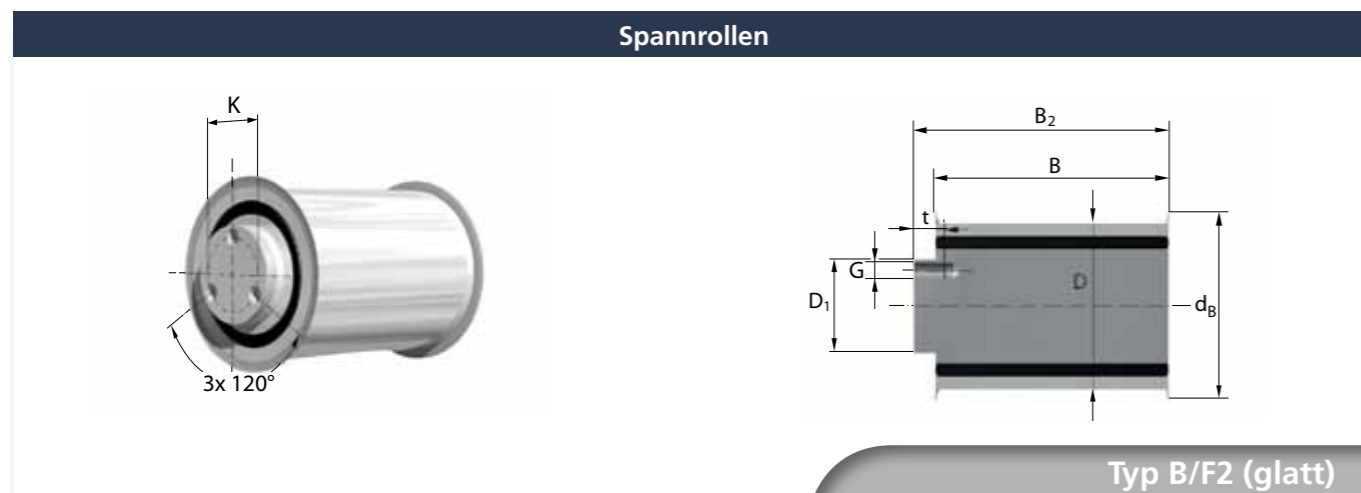
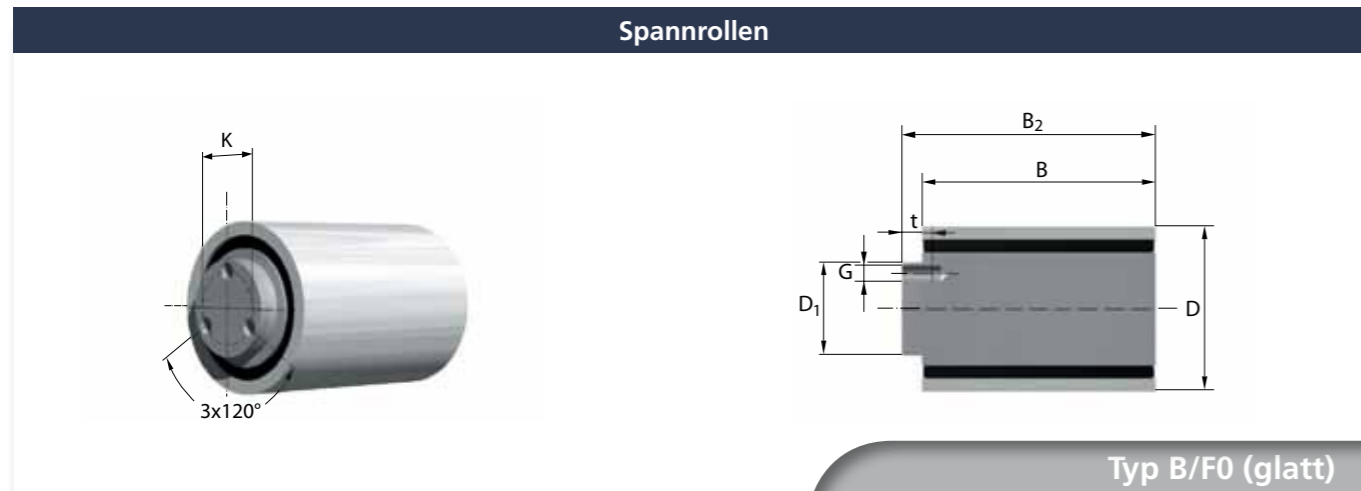

Werkstoffe:
 Achse: Stahl
 Laufrolle: Aluminium
 Bordscheiben: Aluminium

BRECO-Bestellbezeichnung
Spannrolle B/F2 117 / 180 - 2
 Breite B
 Durchmesser D
 Anzahl Bordscheiben

Spannrollen Typ B/F0 (Lagerprogramm)

| B [mm] | D [mm] | Anzahl Bordscheiben | max. Riemensbreite [mm] | dB [mm] | B2 [mm] | K [mm] | G | t [mm] | D1 [mm] | Tragzahlen | | max. Drehzahl n [min ⁻¹] |
|--------|--------|---------------------|-------------------------|---------|---------|--------|----------|--------|---------|-----------------------|------------------------|--------------------------------------|
| | | | | | | | | | | C _{dyn.} [N] | C _{stat.} [N] | |
| 114 | 60 | 0 | 100 | - | 124 | 34 | M8 (3x) | 15 | 45 | 19300 | 13100 | 5000 |
| 114 | 80 | 0 | 100 | - | 124 | 34 | M8 (3x) | 15 | 45 | 19300 | 13100 | 5000 |
| 70 | 120 | 0 | 50 | - | 85 | 65 | M12 (3x) | 24 | 85 | 70500 | 48000 | 5000 |
| 90 | 120 | 0 | 75 | - | 110 | 65 | M12 (3x) | 24 | 85 | 70500 | 48000 | 5000 |
| 117 | 120 | 0 | 100 | - | 131 | 65 | M12 (3x) | 24 | 85 | 70500 | 48000 | 5000 |
| 70 | 180 | 0 | 50 | - | 85 | 65 | M12 (3x) | 25 | 106 | 70500 | 48000 | 5000 |
| 90 | 180 | 0 | 75 | - | 110 | 80 | M16 (3x) | 25 | 106 | 106000 | 76000 | 5000 |
| 117 | 180 | 0 | 100 | - | 131 | 80 | M16 (3x) | 25 | 106 | 106000 | 76000 | 5000 |

Spannrollen Typ B/F2 (Lagerprogramm)

| B [mm] | D [mm] | Anzahl Bordscheiben | max. Riemensbreite [mm] | dB [mm] | B2 [mm] | K [mm] | G | t [mm] | D1 [mm] | Tragzahlen | | max. Drehzahl n [min ⁻¹] |
|--------|--------|---------------------|-------------------------|---------|---------|--------|----------|--------|---------|-----------------------|------------------------|--------------------------------------|
| | | | | | | | | | | C _{dyn.} [N] | C _{stat.} [N] | |
| 114 | 60 | 2 | 100 | 71 | 124 | 34 | M8 (3x) | 15 | 45 | 19300 | 13100 | 5000 |
| 114 | 80 | 2 | 100 | 91 | 124 | 34 | M8 (3x) | 15 | 45 | 19300 | 13100 | 5000 |
| 70 | 120 | 2 | 50 | 137 | 85 | 65 | M12 (3x) | 24 | 85 | 70500 | 48000 | 5000 |
| 90 | 120 | 2 | 75 | 137 | 110 | 65 | M12 (3x) | 24 | 85 | 70500 | 48000 | 5000 |
| 117 | 120 | 2 | 100 | 137 | 131 | 65 | M12 (3x) | 24 | 85 | 70500 | 48000 | 5000 |
| 70 | 180 | 2 | 50 | 204 | 85 | 65 | M12 (3x) | 25 | 106 | 70500 | 48000 | 5000 |
| 90 | 180 | 2 | 75 | 204 | 110 | 80 | M16 (3x) | 25 | 106 | 106000 | 76000 | 5000 |
| 117 | 180 | 2 | 100 | 204 | 131 | 80 | M16 (3x) | 25 | 106 | 106000 | 76000 | 5000 |

Hinweise zu Klemmverbinder / Spannplatten-System

Die BRECO®-fix Einspannelemente kommen in der Lineartechnik zum Einsatz. Für die unterschiedlichsten Einsatzarten stehen optimal auf unsere Zahnriemen abgestimmte Klemmverbinder und Spannplatten zur Verfügung. Beide Elemente dienen zur Befestigung der Riemenenden am Maschinengestell oder an der zu bewegenden Einheit.

Während die Klemmverbinder nur das einfache Befestigen der Riemenenden ermöglichen, lässt sich mit Hilfe der Spannplatten über eine Spanneinheit zusätzlich das Einstellen der Vorspannkraft realisieren. Innerhalb eines kompletten Spannplatten-Systems stehen dem Anwender für die einzelnen Riementypen und Riemenbreiten unterschiedliche, insbesondere auf die Belastung optimal abgestimmte Varianten A, B und C zur Verfügung. Die entsprechende Zuordnung zeigt die Tabelle im Kapitel „Spannplatten“.

Die verschiedenen Varianten und untergeordneten Typen gewährleisten durch ihre Konstruktion einerseits absolute Einspannsicherheit und andererseits optimale Handhabung und Montage. Mit dem Bereitstellen des kompletten Systems aus Unterplatte, ggf. Verzahnungseinsatz, Oberplatte, Spanneinheit und Normteil-Zubehör entfällt für den Anwender das umständliche Zusammenstellen und aufeinander Abstimmen der Einzelteile. Zusätzlich ließen sich mit dem Einsatz der Verzahnungseinsätze aus hochfestem Polyamid in den Spannplatten der Variante B die Herstellkosten optimieren. Insgesamt steht somit ein System mit sehr gutem Preis-Leistungs-Verhältnis zur Verfügung.

Die Variante A unterteilt sich in die Typen 1,2 und 3. Der Typ 1 wird ohne Bohrungen und Spanneinheit geliefert, weshalb er einerseits konstruktive Gestaltungsfreiheiten bietet und andererseits das Befestigen des Riemenendes ohne zusätzliche Verschiebungen der Einspannposition „fix“ ermöglicht. Typ 2 hingegen bietet zusätzlich die Spanneinheit und Langlöcher zum Spannen des Zahnriemengetriebes. Anschließend ist das Befestigen der Spannplatte des Types 2 am Maschinengestell erforderlich. Typ 3 ist z.B. für „freies Hängen“ der Riemeneinspannung an der Spanneinheit vorgesehen. Eine ggf. notwendige Verdreh- und Verschiebesicherung muss entweder über das Fixieren der Spanneinheit selbst oder entsprechende Begrenzungs- oder Führungselemente in der Spannplatten-Umgebung erfolgen. Die Varianten B und C sind generell für beide Anbindungen an das Maschinengestell, „fix“ und „frei hängend“, geeignet und sind auch in der Ausführung „ohne Spanneinheit“ lieferbar.

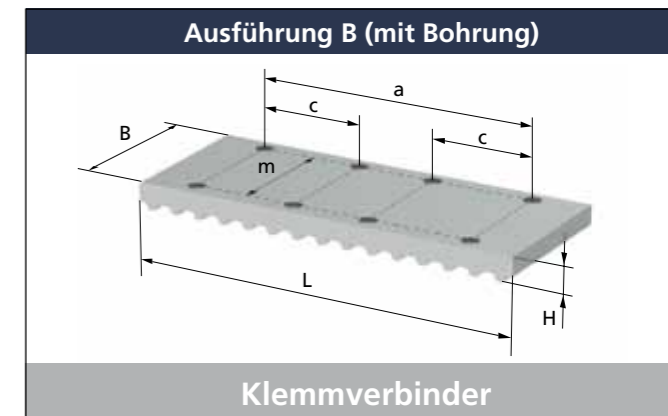
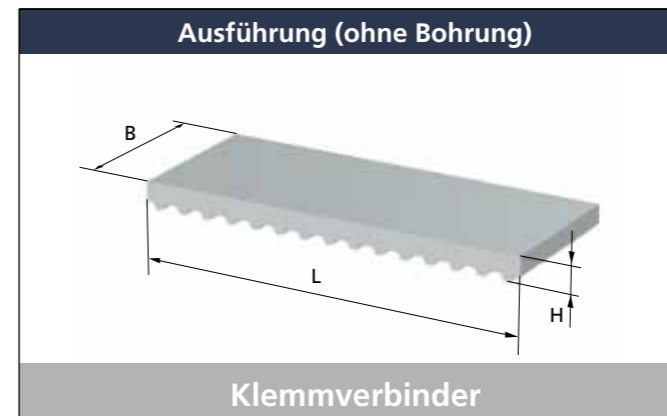

Klemmverbinder finden häufig in der Lineartechnik Verwendung, wenn die Befestigung eines oder beider Riemenenden am Gehäuse vorgesehen ist. Eine Einstellung der Vorspannung ist mit Klemmverbindern nicht möglich.

| AT-Profil | | | | | | | |
|-------------------|---------|---|----------------------------|--------|--------|--------|--------|
| Riemenbreite [mm] | BxL | Typ / Teilung | Bohrungsdurchmesser d [mm] | m [mm] | a [mm] | c [mm] | H [mm] |
| 10 | 30x75 | AT3 | 5,5 | 20 | 50 | 12,5 | 8 |
| 20 | 50x75 | AT3 | 5,5 | 30 | 50 | 12,5 | 8 |
| 25 | 60x75 | AT3 | 5,5 | 38 | 50 | 12,5 | 8 |
| 25 | 50x120 | AT5 | 5,5 | 38 | 80 | 20 | 10 |
| 32 | 60x120 | AT5 | 5,5 | 46 | 80 | 20 | 10 |
| 50 | 75x120 | AT5 | 5,5 | 62 | 80 | 20 | 10 |
| 75 | 110x120 | AT5 | 5,5 | 94 | 80 | 20 | 10 |
| 25 | 50x160 | AT10 BAT10 | 6,5 | 38 | 110 | 30 | 10 |
| 32 | 60x160 | AT10 BAT10 BATK10 | 6,5 | 46 | 110 | 30 | 10 |
| 50 | 75x160 | AT10 BAT10 BATK10 | 6,5 | 62 | 110 | 30 | 10 |
| 75 | 110x160 | AT10 BAT10 BATK10 | 6,5 | 94 | 110 | 30 | 10 |
| 25 | 50x180 | AT15protect ATS15 | 9 | 38 | 140 | 50 | 20 |
| 32 | 60x180 | AT15protect ATS15 | 9 | 46 | 140 | 50 | 20 |
| 50 | 75x180 | AT15protect ATS15 BAT15 BATK15 | 9 | 62 | 140 | 50 | 20 |
| 75 | 110x180 | AT15protect ATS15 BAT15 BATK15 | 9 | 94 | 140 | 50 | 20 |
| 25 | 50x200 | AT20 | 9 | 38 | 160 | 60 | 20 |
| 32 | 60x200 | AT20 | 9 | 46 | 160 | 60 | 20 |
| 50 | 75x200 | AT20 | 9 | 62 | 160 | 60 | 20 |
| 75 | 110x200 | AT20 | 9 | 94 | 160 | 60 | 20 |

| T-Profil | | | | | | | |
|-------------------|---------|---------------|----------------------------|--------|--------|--------|--------|
| Riemenbreite [mm] | BxL | Typ / Teilung | Bohrungsdurchmesser d [mm] | m [mm] | a [mm] | c [mm] | H [mm] |
| 10 | 30x50 | T2,5* | 5,5 | 20 | 30 | 15 | 6 |
| 20 | 40x60 | T2,5* | 5,5 | 30 | 30 | 15 | 6 |
| 25 | 50x120 | T5 | 5,5 | 38 | 80 | 20 | 10 |
| 32 | 60x120 | T5 | 5,5 | 46 | 80 | 20 | 10 |
| 50 | 75x120 | T5 | 5,5 | 62 | 80 | 20 | 10 |
| 75 | 110x120 | T5 | 5,5 | 94 | 80 | 20 | 10 |
| 25 | 50x160 | T10 | 6,5 | 38 | 110 | 30 | 10 |
| 32 | 60x160 | T10 | 6,5 | 46 | 110 | 30 | 10 |
| 50 | 75x160 | T10 | 6,5 | 62 | 110 | 30 | 10 |
| 75 | 110x160 | T10 | 6,5 | 94 | 110 | 30 | 10 |
| 25 | 50x200 | T20 | 6,5 | 38 | 160 | 60 | 20 |
| 32 | 60x200 | T20 | 6,5 | 46 | 160 | 60 | 20 |
| 50 | 75x200 | T20 | 6,5 | 62 | 160 | 60 | 20 |
| 75 | 110x200 | T20 | 6,5 | 94 | 160 | 60 | 20 |

* Bei den Klemmverbindern vom Typ T2,5 sind nur 6 statt 8 Bohrungen vorgesehen.

BRECO Bestellbezeichnung

Klemmverbinder 75 x 180 ATS15 B

Breite B

Länge L

Typ / Teilung

Ausführung

Ausführung (ohne Bohrung)

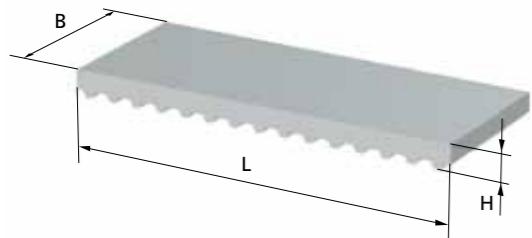

Klemmverbinder

Ausführung B (mit Bohrung)

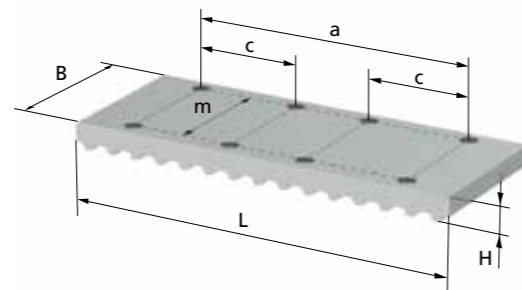

Klemmverbinder

Zoll-Teilung

| Riemenbreite [mm] | BxL | Typ / Teilung | Bohrungsdurchmesser d [mm] | m [mm] | a [mm] | c [mm] | H [mm] |
|-------------------|---------|---------------|----------------------------|--------|--------|--------|--------|
| 25,4 | 50x120 | T1/5" | 5,5 | 38 | 80 | 20 | 10 |
| 38,1 | 60x120 | T1/5" | 5,5 | 46 | 80 | 20 | 10 |
| 50,8 | 75x120 | T1/5" | 5,5 | 62 | 80 | 20 | 10 |
| 76,2 | 110x120 | T1/5" | 5,5 | 94 | 80 | 20 | 10 |
| 25,4 | 50x160 | T3/8" | 6,5 | 38 | 110 | 30 | 10 |
| 38,1 | 60x160 | T3/8" | 6,5 | 46 | 110 | 30 | 10 |
| 50,8 | 75x160 | T3/8" | 6,5 | 62 | 110 | 30 | 10 |
| 76,2 | 110x160 | T3/8" | 6,5 | 94 | 110 | 30 | 10 |
| 25,4 | 50x160 | T1/2" | 6,5 | 38 | 110 | 30 | 10 |
| 38,1 | 60x160 | T1/2" | 6,5 | 46 | 110 | 30 | 10 |
| 50,8 | 75x160 | T1/2" | 6,5 | 62 | 110 | 30 | 10 |
| 76,2 | 110x160 | T1/2" | 6,5 | 94 | 110 | 30 | 10 |
| 101,6 | 140x160 | T1/2" | 6,5 | 124 | 110 | 30 | 10 |
| 25,4 | 50x200 | T7/8" | 6,5 | 38 | 160 | 60 | 20 |
| 38,1 | 60x200 | T7/8" | 6,5 | 46 | 160 | 60 | 20 |
| 50,8 | 75x200 | T7/8" | 6,5 | 62 | 160 | 60 | 20 |
| 76,2 | 110x200 | T7/8" | 6,5 | 94 | 160 | 60 | 20 |

BRECO-Bestellbezeichnung

Klemmverbinder 60 x 160 T3/8" B

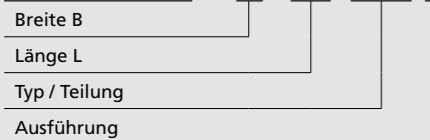

AT-, T-Profil

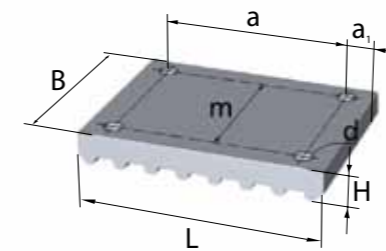

Klemmverbinder

HTD-Profil

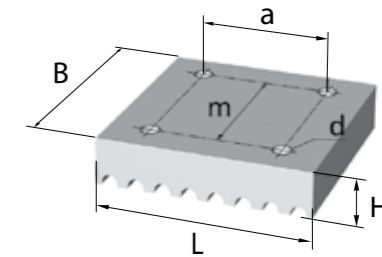

Klemmverbinder

AT-Profil

| Riemenbreite [mm] | BxL | Typ / Teilung | Bohrungsdurchmesser d [mm] | m [mm] | a [mm] | a ₁ [mm] | H [mm] |
|-------------------|--------|---|----------------------------|--------|--------|---------------------|--------|
| 25 | 50x58 | AT5 | 5,5 | 35 | 30 | 15 | 10 |
| 32 | 60x58 | AT5 | 5,5 | 42 | 30 | 15 | 10 |
| 50 | 75x58 | AT5 | 5,5 | 60 | 30 | 15 | 10 |
| 75 | 110x58 | AT5 | 5,5 | 90 | 30 | 15 | 10 |
| 25 | 50x78 | AT10 BAT10 | 6,5 | 35 | 40 | 20 | 10 |
| 32 | 60x78 | AT10 BAT10 BATK10 | 6,5 | 42 | 40 | 20 | 10 |
| 50 | 75x78 | AT10 BAT10 BATK10 | 6,5 | 60 | 40 | 20 | 10 |
| 75 | 110x78 | AT10 BAT10 BATK10 | 6,5 | 90 | 40 | 20 | 10 |
| 25 | 50x88 | AT15protect ATS15 | 9 | 35 | 50 | 20 | 20 |
| 32 | 60x88 | AT15protect ATS15 | 9 | 42 | 50 | 20 | 20 |
| 50 | 75x88 | AT15protect ATS15 BAT15 BATK15 | 9 | 60 | 50 | 20 | 20 |
| 75 | 110x88 | AT15protect ATS15 BAT15 BATK15 | 9 | 90 | 50 | 20 | 20 |
| 25 | 50x98 | AT20 | 9 | 35 | 60 | 20 | 20 |
| 32 | 60x98 | AT20 | 9 | 42 | 60 | 20 | 20 |
| 50 | 75x98 | AT20 | 9 | 60 | 60 | 20 | 20 |
| 75 | 110x98 | AT20 | 9 | 90 | 60 | 20 | 20 |

HTD-Profil

| Riemenbreite [mm] | BxL | Typ / Teilung | Bohrungsdurchmesser d [mm] | m [mm] | a [mm] | H [mm] |
|-------------------|---------|---------------|----------------------------|--------|--------|--------|
| 10 | 28x41,8 | 5M | 5,5 | 16 | 25 | 8 |
| 15 | 34x41,8 | 5M | 5,5 | 22 | 25 | 8 |
| 25 | 44x41,8 | 5M | 5,5 | 32 | 25 | 8 |
| 20 | 45x66 | 8M | 9 | 29 | 40 | 15 |
| 30 | 55x66 | 8M | 9 | 39 | 40 | 15 |
| 50 | 75x66 | 8M | 9 | 59 | 40 | 15 |
| 85 | 110x66 | 8M | 9 | 94 | 40 | 15 |
| 40 | 71x116 | 14M | 11 | 51 | 70 | 22 |
| 55 | 86x116 | 14M | 11 | 66 | 70 | 22 |
| 85 | 116x116 | 14M | 11 | 96 | 70 | 22 |

T-Profil

| Riemenbreite [mm] | BxL | Typ / Teilung | Bohrungsdurchmesser d [mm] | m [mm] | a [mm] | a ₁ [mm] | H [mm] |
|-------------------|--------|---------------|----------------------------|--------|--------|---------------------|--------|
| 25 | 50x58 | T5 | 5,5 | 35 | 30 | 15 | 10 |
| 32 | 60x58 | T5 | 5,5 | 42 | 30 | 15 | 10 |
| 50 | 75x58 | T5 | 5,5 | 60 | 30 | 15 | 10 |
| 75 | 110x58 | T5 | 5,5 | 90 | 30 | 15 | 10 |
| 25 | 50x78 | T10 | 6,5 | 35 | 40 | 20 | 10 |
| 32 | 60x78 | T10 | 6,5 | 42 | 40 | 20 | 10 |
| 50 | 75x78 | T10 | 6,5 | 60 | 40 | 20 | 10 |
| 75 | 110x78 | T10 | 6,5 | 90 | 40 | 20 | 10 |
| 25 | 50x98 | T20 | 9 | 35 | 60 | 20 | 20 |
| 32 | 60x98 | T20 | 9 | 42 | 60 | 20 | 20 |
| 50 | 75x98 | T20 | 9 | 60 | 60 | 20 | 20 |
| 75 | 110x98 | T20 | 9 | 90 | 60 | 20 | 20 |

BRECO-Bestellbezeichnung

Klemmverbinder 75 x 58 AT10

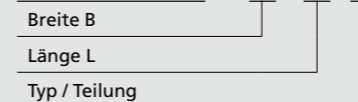

Klemmverbinder auch ohne Bohrungen erhältlich.

Die unten abgebildete Tabelle ist eine Übersicht über die zur Verfügung stehenden Spannplattenvarianten mit der entsprechenden Zuordnung zu den unterschiedlichen Riementypen.

| BRECO®-fix Spannplatten | | | | | | | |
|-------------------------|------------|-----------------------------|-----------------------------|-----------------------------|---------------------|---------------------|------------|
| Teilung | Riementyp | Riemenbreite | | | | | |
| | | 25 | 32 | 50 | 75 | 100 | 150 |
| 5 mm | T5 | Variante A Typ 1 / 2 / 3 | Variante A Typ 1 / 2 / 3 | Variante A Typ 1 / 2 / 3 | - | - | - |
| | AT5 / ATL5 | Variante A Typ 1 / 2 / 3 | Variante A Typ 1 / 2 / 3 | Variante A Typ 1 / 2 / 3 | - | - | - |
| 10 mm | T10 | Variante A Typ 1 / 2 / 3 | Variante A Typ 1 / 2 / 3 | Variante A Typ 1 / 2 / 3 | - | - | - |
| | AT10 | Variante A Typ 1 / 2 / 3 | Variante A Typ 1 / 2 / 3 | Variante A Typ 1 / 2 / 3 | Variante B Typ 2 | Variante B Typ 2 | Variante C |
| | BATK10 | - | Variante A Typ 1 / 2 / 3 | Variante A Typ 1 / 2 / 3 | Variante B Typ 2 | Variante B Typ 2 | - |
| | ATL10 | Variante A Typ 1 / 2 / 3 | Variante A Typ 1 / 2 / 3 | Variante B Typ 1 | Variante B Typ 2 | Variante B Typ 2 | - |
| 15 mm | ATS15 | - | - | Variante B Typ 1 | Variante B Typ 2 | Variante B Typ 2 | Variante C |
| | BATK15 | - | - | Variante B Typ 1 | Variante B Typ 2 | Variante B Typ 2 | - |
| 20 mm | T20 | - | - | Variante B Typ 1 | Variante B Typ 2 | Variante B Typ 2 | Variante C |
| | AT20 | - | - | Variante B Typ 1 | Variante B Typ 2 | Variante B Typ 2 | Variante C |
| | ATL20 | - | - | Variante B Typ 1 | Variante B Typ 2 | Variante B Typ 2 | - |

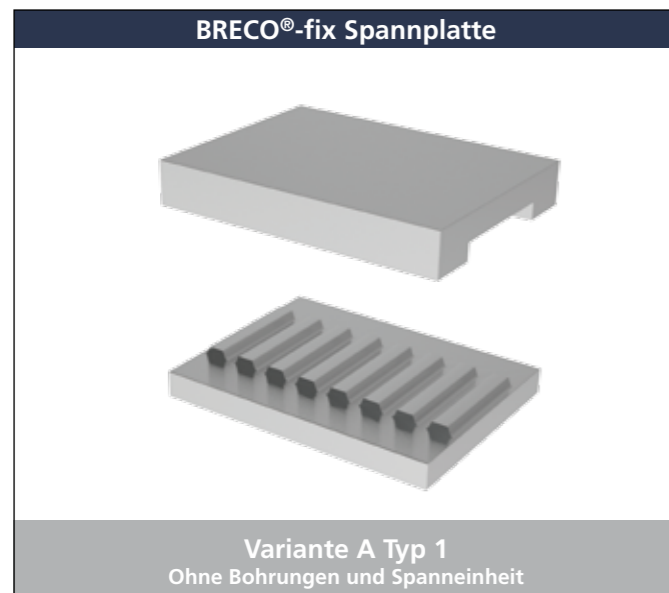

BRECO®-fix Spannplatte

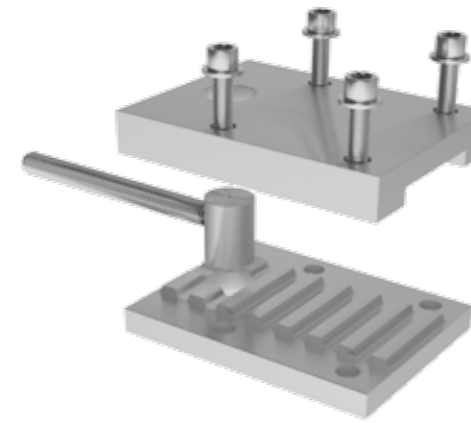

Variante A Typ 3
Mit Spanneinheit, Bohrungen in Oberplatte
und Gewinden in Unterplatte

BRECO®-fix Spannplatte

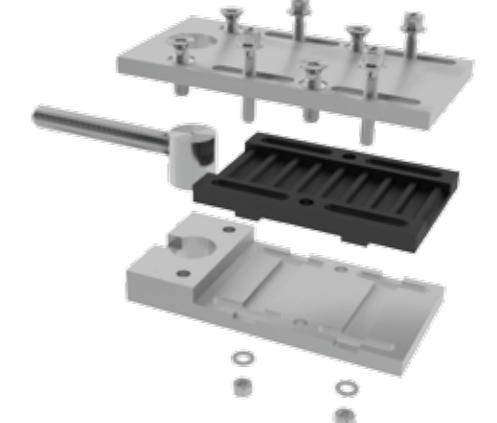

Variante B Typ 1
Mit Bohrungen, Langlöchern, Spanneinheit und
Verzahnungseinsatz

Hinweis:

Variante „B“ und „C“ sind auch ohne Spanneinheit erhältlich. Falls Sie die Spanneinheit nicht benötigen, geben Sie dieses bitte in der Bestellbezeichnung an.

BRECO®-fix Spannplatte

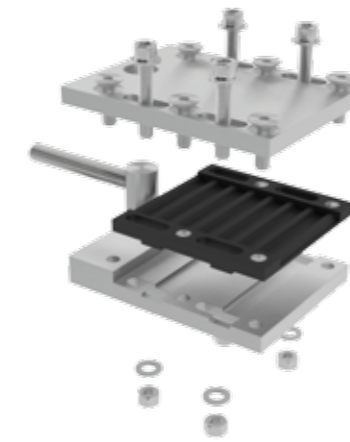

Variante B Typ 2
Mit Bohrungen, Langlöchern, Spanneinheit und
Verzahnungseinsatz

BRECO®-fix Spannplatte

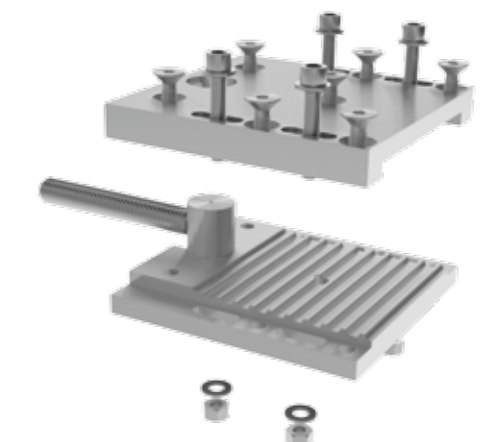

Variante C
Mit Bohrungen, Langlöchern und Spanneinheit



Hinweise zur Montage von BRECO®- Zahnriemen in den BRECO®-fix Spannplatten

Die BRECO-fix Spannplatten sind so konstruiert, dass Einspannsicherheit und optimale Montage des Zahnriemens in den Spannplatten gewährleistet sind. Deshalb wird empfohlen, sowohl die Montagehinweise der jeweiligen Typen als auch den folgenden Montageablauf zu beachten und einzuhalten.

Gehen Sie bei der Montage von Zahnriemen und Spannplatten bitte in den folgenden Schritten vor:

Schritt 1: Vorbereitung der Montage

Schneiden Sie den Zahnriemen jeweils in einer Lücke zwischen zwei Riemenzähnen auf die erforderliche Länge und legen Sie ihn in den verzahnten Teil der offenen Spannplatte ein.

Schritt 2: Vormontage der Spannplatte

Legen Sie die Ober- auf die Unterplatte sowie ggfs. den Verzahnungseinsatz und verbinden Sie alles mit den Vormontageschrauben (Senkkopfschrauben). Nutzen Sie hierzu einen geeigneten Drehmomentschlüssel. Beachten Sie bitte die angegebenen Anzugsdrehmomente zu den jeweiligen Typen. Die Vormontageschrauben halten die Spannplatten während der anschließenden Schritte sicher geschlossen.

Schritt 3: Spannen des Riemens / Befestigung am Maschinengestell

Bringen Sie jetzt die Spannplatte/n in die gewünschte Montageposition in der Maschine. Die Spannplatten werden i.d.R. am Maschinengestell direkt befestigt. Diese Befestigung erfolgt mittels der Befestigungsschrauben (Zylinderkopfschrauben) über die Langlöcher der Spannplatten. Es empfiehlt sich, die Befestigungsschrauben solange lose zu belassen, bis die Spannplatte mittels Spanneinheit in der Position verschoben und so die notwendige Vorspannkraft in den Zahnriemen eingebracht ist. Nachdem die Vorspannkraft im Zahnriemen eingestellt ist, können die Befestigungsschrauben gemäß den Vorgaben angezogen werden.

Besonderheit bei frei hängender Montage:

Die frei hängende Montage an der Spanneinheit ist möglich, jedoch nicht unbedingt zu empfehlen. Nach Schritt 2 dieser Anleitung folgt sinnvollerweise erst Schritt 4 und danach das Spannen des Riemens (Schritt 3). Auch bei frei hängender Montage sind die Befestigungsschrauben gemäß den Vorgaben zu montieren und anzuziehen. Zum Aufbringen der Klemmkraft bei frei hängender Montage empfiehlt sich das Fixieren der Spannplatte in einem Schraubstock o.ä. Das Fixieren sollte im vorderen Bereich (Nähe Spanneinheit) erfolgen.

Schritt 4: Aufbringen der Klemmkraft in der Spannplatte

Um die geforderte Einspannsicherheit zu gewährleisten, muss die Befestigung des Riemens in den Spannplatten zusätzlich zur Vormontage und zum Befestigungsvorgang nochmals weiter geklemmt werden.

Dieses Klemmen erfolgt für die Riemenbreiten > 50 mm (Spannplatten Variante B Typ 2 und Variante C) mittels der Senkkopfschrauben, indem diese jetzt auf das vorgegebene Anzugsdrehmoment zur Klemmkrafterzeugung angezogen werden. Die Befestigungsschrauben sind ebenfalls mit dem entsprechenden Moment nachzuziehen.

Für die Spannplatten Variante A und Variante B Typ 1 entfällt dieser Schritt, da hier diese Spannkraft bereits über das Anziehen der Befestigungsschrauben in den Langlöchern aufgebracht wurde.

Schritt 5: späteres Nachspannen des Riemens

Sollte zu einem späteren Zeitpunkt das Nachstellen der Vorspannkraft im Zahnriemen notwendig sein, sind dazu lediglich die Befestigungsschrauben zu lösen und über die Spanneinheit kann „nachgespannt“ werden. Die Vorspannung der Riemeneinspannung in der Spannplatte selbst kann für diesen Vorgang erhalten bleiben.

Bei frei an der Gewindestange hängender Montage entfällt das Lösen der Befestigungsschrauben, es kann direkt nachgespannt werden.

Spannplatte Variante A Typ 1

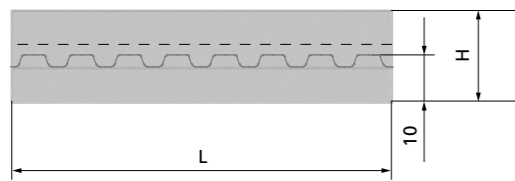

Ohne Bohrungen und Spanneinheit

Spannplatte Variante A Typ 1

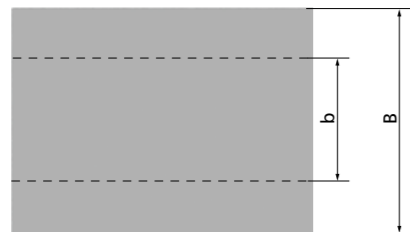

Ohne Bohrungen und Spanneinheit

Spannplatte Variante A Typ 1

| Riemenbreite b/ Riementyp | B [mm] | L [mm] | H [mm] |
|------------------------------|--------|--------|--------|
| 25 T5 | 50 | 80 | 18,5 |
| 32 T5 | 60 | 80 | 18,5 |
| 50 T5 | 75 | 80 | 18,5 |
| 25 T10 | 50 | 80 | 19,5 |
| 32 T10 | 60 | 80 | 19,5 |
| 50 T10 | 75 | 80 | 19,5 |
| 25 AT5 | 50 | 80 | 19,0 |
| 32 AT5 | 60 | 80 | 19,0 |
| 50 AT5 | 75 | 80 | 19,0 |
| 25 ATL5 | 50 | 80 | 19,0 |
| 32 ATL5 | 60 | 80 | 19,0 |
| 50 ATL5 | 75 | 80 | 19,0 |
| 25 AT10 | 50 | 80 | 19,5 |
| 32 AT10 | 60 | 80 | 19,5 |
| 50 AT10 | 75 | 80 | 19,5 |
| 25 ATL10 | 50 | 80 | 19,5 |
| 32 ATL10 | 60 | 80 | 19,5 |
| 32 BATK10 | 60 | 80 | 19,5 |
| 50 BATK10 | 75 | 80 | 19,5 |

BRECO-Bestellbezeichnung

| | |
|---------------------|--------------------------------|
| Spannplatte | 60 x 80 AT5 Var A Typ 1 |
| Breite B | 60 |
| Länge L | 80 |
| Riementyp / Teilung | AT5 |
| Variante | Var A |
| Typ | Typ 1 |

Spannplatte Variante A Typ 2

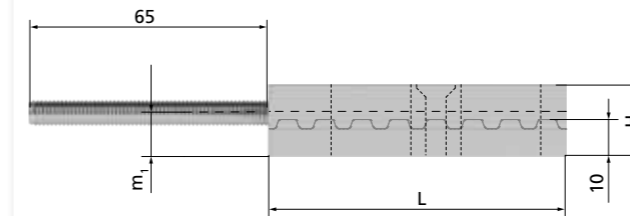

Mit Bohrungen, Langlöchern und Spanneinheit

Spannplatte Variante A Typ 2

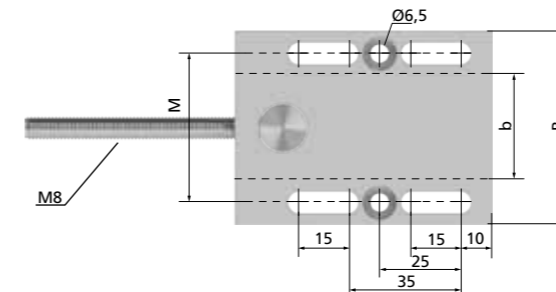

Mit Bohrungen, Langlöchern und Spanneinheit

Spannplatte Variante A Typ 2

| Riemenbreite b/ Riementyp | B [mm] | L [mm] | M [mm] | m ₁ [mm] | H [mm] |
|------------------------------|--------|--------|--------|---------------------|--------|
| 25 T5 | 50 | 80 | 38 | 10,25 | 18,5 |
| 32 T5 | 60 | 80 | 46 | 10,25 | 18,5 |
| 50 T5 | 75 | 80 | 62 | 10,25 | 18,5 |
| 25 T10 | 50 | 80 | 38 | 11,25 | 19,5 |
| 32 T10 | 60 | 80 | 46 | 11,25 | 19,5 |
| 50 T10 | 75 | 80 | 62 | 11,25 | 19,5 |
| 25 AT5 | 50 | 80 | 38 | 10,75 | 19,0 |
| 32 AT5 | 60 | 80 | 46 | 10,75 | 19,0 |
| 50 AT5 | 75 | 80 | 62 | 10,75 | 19,0 |
| 25 ATL5 | 50 | 80 | 38 | 10,75 | 19,0 |
| 32 ATL5 | 60 | 80 | 46 | 10,75 | 19,0 |
| 50 ATL5 | 75 | 80 | 62 | 10,75 | 19,0 |
| 25 AT10 | 50 | 80 | 38 | 11,25 | 19,5 |
| 32 AT10 | 60 | 80 | 46 | 11,25 | 19,5 |
| 50 AT10 | 75 | 80 | 62 | 11,25 | 19,5 |
| 25 ATL10 | 50 | 80 | 38 | 11,00 | 19,5 |
| 32 ATL10 | 60 | 80 | 46 | 11,00 | 19,5 |
| 32 BATK10 | 60 | 80 | 46 | 11,25 | 19,5 |
| 50 BATK10 | 75 | 80 | 62 | 11,25 | 19,5 |

Montagehinweis

| Spannplatte | Variante A Typ 2 | | |
|--|--|--|--|
| | Riemenbreite | 25 | 32 |
| Vormontageschrauben (SW=Schlüsselweite) | Senkkopfschrauben ISO 10642 2xM5 - 8.8 verzinkt (SW3) | Senkkopfschrauben ISO 10642 2xM5 - 8.8 verzinkt (SW3) | Senkkopfschrauben ISO 10642 2xM5 - 8.8 verzinkt (SW3) |
| empfohlenes Anzugsdrehmoment Vormontageschraube M _A | 6 Nm | 6 Nm | 6 Nm |
| Befestigungsschrauben | Zylinderkopfschrauben ISO 4762 4xM6 - 8.8 verzinkt (SW5) | Zylinderkopfschrauben ISO 4762 4xM6 - 8.8 verzinkt (SW5) | Zylinderkopfschrauben ISO 4762 4xM6 - 8.8 verzinkt (SW5) |
| empfohlenes Anzugsdrehmoment Befestigungsschraube M _A | 10 Nm | 10 Nm | 10 Nm |
| Anzugsdrehmoment zur Spannkrafterzeugung M _A | 10 Nm | 10 Nm | 10 Nm |
| zulässige Spannplattenkraft F _{zul} | 22400 N | 28800 N | 34000 N |

BRECO-Bestellbezeichnung

| | |
|---------------------|---------------------------------|
| Spannplatte | 60 x 80 AT10 Var A Typ 2 |
| Breite B | 60 |
| Länge L | 80 |
| Riementyp / Teilung | AT10 |
| Variante | Var A |
| Typ | Typ 2 |

Spannplatte Variante A Typ 3

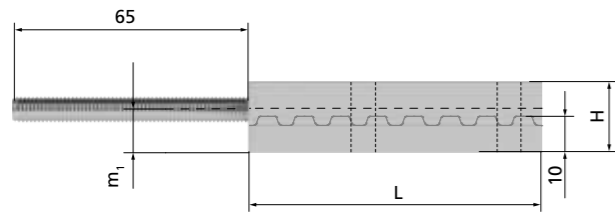

Mit Gewindelöchern und Spanneinheit
(Gewinde in Unterplatte)

Spannplatte Variante A Typ 3

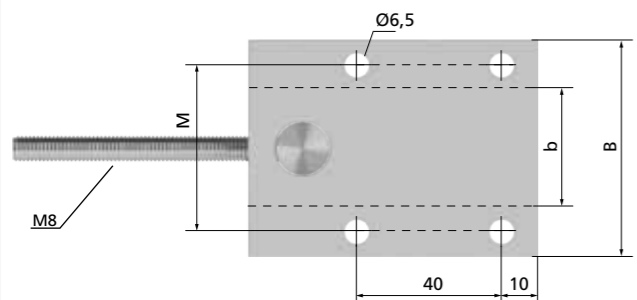

Mit Gewindelöchern und Spanneinheit
(Gewinde in Unterplatte)

Spannplatte Variante A Typ 3

| Riemenbreite b/ Riementyp | B [mm] | L [mm] | M [mm] | m ₁ [mm] | H [mm] |
|------------------------------|--------|--------|--------|---------------------|--------|
| 25 T5 | 50 | 80 | 38 | 10,25 | 18,5 |
| 32 T5 | 60 | 80 | 46 | 10,25 | 18,5 |
| 50 T5 | 75 | 80 | 62 | 10,25 | 18,5 |
| 25 T10 | 50 | 80 | 38 | 11,25 | 19,5 |
| 32 T10 | 60 | 80 | 46 | 11,25 | 19,5 |
| 50 T10 | 75 | 80 | 62 | 11,25 | 19,5 |
| 25 AT5 | 50 | 80 | 38 | 10,75 | 19,0 |
| 32 AT5 | 60 | 80 | 46 | 10,75 | 19,0 |
| 50 AT5 | 75 | 80 | 62 | 10,75 | 19,0 |
| 25 ATL5 | 50 | 80 | 38 | 10,75 | 19,0 |
| 32 ATL5 | 60 | 80 | 46 | 10,75 | 19,0 |
| 50 ATL5 | 75 | 80 | 62 | 10,75 | 19,0 |
| 25 AT10 | 50 | 80 | 38 | 11,25 | 19,5 |
| 32 AT10 | 60 | 80 | 46 | 11,25 | 19,5 |
| 50 AT10 | 75 | 80 | 62 | 11,25 | 19,5 |
| 25 ATL10 | 50 | 80 | 38 | 11,00 | 19,5 |
| 32 ATL10 | 60 | 80 | 46 | 11,00 | 19,5 |
| 32 BATK10 | 60 | 80 | 46 | 11,25 | 19,5 |
| 50 BATK10 | 75 | 80 | 62 | 11,25 | 19,5 |

Spannplatte Variante B Typ 1

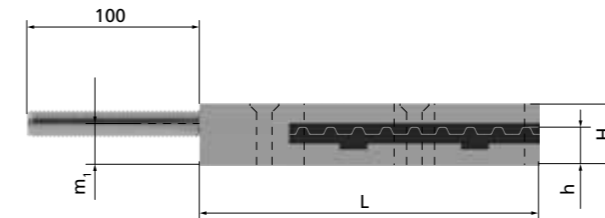

Mit Bohrungen, Langlöchern,
Spanneinheit und Verzahnungseinsatz

Spannplatte Variante B Typ 1

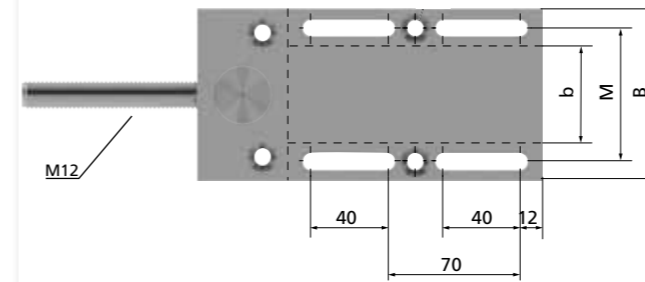

Mit Bohrungen, Langlöchern,
Spanneinheit und Verzahnungseinsatz

Spannplatte Variante B Typ 1

| Riemenbreite b/ Riementyp | B [mm] | L [mm] | M [mm] | m ₁ [mm] | h | H [mm] |
|------------------------------|--------|--------|--------|---------------------|-------|--------|
| 50 ATL10 | 90 | 180 | 70 | 20,5 | 19,8 | 32 |
| 50 ATS15 | 90 | 180 | 70 | 20,5 | 19,38 | 32 |
| 50 BATK15 | 90 | 180 | 70 | 20,5 | 19,58 | 32 |
| 50 T20 | 90 | 180 | 70 | 20,5 | 19,08 | 32 |
| 50 AT20 | 90 | 180 | 70 | 20,5 | 19,08 | 32 |
| 50 ATL20 | 90 | 180 | 70 | 20,5 | 18,68 | 32 |

Hinweis:

Der Verzahnungseinsatz für 50 BATK15 ist für Bogen „links“ und Bogen „rechts“ gleich einsetzbar.



Montagehinweis

| Spannplatte | Variante A Typ 3 | | | |
|--|--|--|--|--|
| | Riemenbreite | 25 | 32 | 50 |
| Befestigungsschrauben | Zylinderkopfschrauben ISO 4762 4xM6 - 8.8 verzinkt (SW5) | Zylinderkopfschrauben ISO 4762 4xM6 - 8.8 verzinkt (SW5) | Zylinderkopfschrauben ISO 4762 4xM6 - 8.8 verzinkt (SW5) | Zylinderkopfschrauben ISO 4762 4xM6 - 8.8 verzinkt (SW5) |
| empfohlenes Anzugsdrehmoment Befestigungsschraube M _A | 10 Nm | 10 Nm | 10 Nm | 10 Nm |
| Anzugsdrehmoment zur Spannkrafterzeugung M _A | 10 Nm | 10 Nm | 10 Nm | 10 Nm |
| zulässige Spannplattenkraft F _{zul} | 22400 N | 28800 N | 34000 N | 34000 N |

BRECO-Bestellbezeichnung

Spannplatte 50 x 80 AT10 Var A Typ 3
 Breite B
 Länge L
 Riementyp / Teilung
 Variante
 Typ

Montagehinweis

| Spannplatte | Variante B Typ 1 |
|--|--|
| Riemenbreite | 50 mm |
| Vormontageschrauben (SW=Schlüsselweite) | Senkkopfschrauben ISO 10642 2xM8 - 8.8 (SW5) und 2xM10 - 8.8 (SW6) |
| empfohlenes Anzugsdrehmoment Vormontageschraube M _A | 8 Nm für M8 17 Nm für M10 |
| Befestigungsschrauben | Zylinderkopfschrauben ISO 4762 4xM8 - 8.8 (SW6) |
| empfohlenes Anzugsdrehmoment Befestigungsschraube M _A | 34 Nm |
| Anzugsdrehmoment zur Spannkrafterzeugung M _A | 34 Nm auf Zylinderkopfschraube im Langloch |
| zulässige Spannplattenkraft F _{zul} | 61600 N |

BRECO-Bestellbezeichnung

Spannplatte 90 x 180 ATL10 Var B Typ 1 ohne Spanneinheit
 Breite B
 Länge L
 Riementyp / Teilung
 Variante
 Typ
 Ausführung

Spannplatte Variante B Typ 2

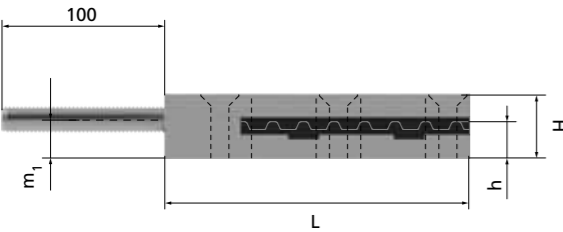

Mit Bohrungen, Langlöchern, Spanneinheit und Verzahnungseinsatz

Spannplatte Variante B Typ 2

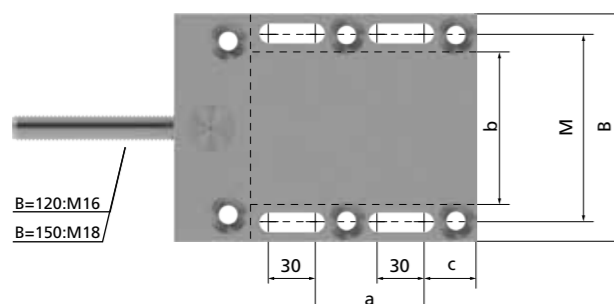

Mit Bohrungen, Langlöchern, Spanneinheit und Verzahnungseinsatz

Spannplatte Variante B Typ 2

| Riemenbreite b/ Riementyp | B [mm] | L [mm] | M [mm] | m ₁ [mm] | a [mm] | c [mm] | h [mm] | H [mm] |
|------------------------------|--------|--------|--------|---------------------|--------|--------|--------|--------|
| 75 AT10 | 120 | 180 | 97 | 19,5 | 65 | 29,5 | 19,09 | 33 |
| 100 AT10 | 150 | 200 | 124 | 25,5 | 72 | 35 | 25,09 | 42 |
| 75 BATK10 | 120 | 180 | 97 | 19,5 | 65 | 29,5 | 19,09 | 33 |
| 100 BATK10 | 150 | 200 | 124 | 25,5 | 72 | 35 | 25,09 | 42 |
| 75 ATL10 | 120 | 180 | 97 | 19,5 | 65 | 29,5 | 18,8 | 33 |
| 100 ATL10 | 150 | 200 | 124 | 25,5 | 72 | 35 | 24,8 | 42 |
| 75 ATS15 | 120 | 180 | 97 | 19,5 | 65 | 29,5 | 18,38 | 33 |
| 100 ATS15 | 150 | 200 | 124 | 25,5 | 72 | 35 | 24,38 | 42 |
| 75 BATK15 | 120 | 180 | 97 | 19,5 | 65 | 29,5 | 18,58 | 33 |
| 100 BATK15 | 150 | 200 | 124 | 25,5 | 72 | 35 | 24,58 | 42 |
| 75 T20 | 120 | 180 | 97 | 19,5 | 65 | 29,5 | 18,08 | 33 |
| 100 T20 | 150 | 200 | 124 | 25,5 | 72 | 35 | 24,08 | 42 |
| 75 AT20 | 120 | 180 | 97 | 19,5 | 65 | 29,5 | 18,08 | 33 |
| 100 AT20 | 150 | 200 | 124 | 25,5 | 72 | 35 | 24,08 | 42 |
| 75 ATL20 | 120 | 180 | 97 | 19,5 | 65 | 29,5 | 17,68 | 33 |
| 100 ATL20 | 150 | 200 | 124 | 25,5 | 72 | 35 | 23,68 | 42 |

Hinweis:
Bei den Zahnriementypen 75 BATK10/BATK15 und 100 BATK10/BATK15 ist die Angabe der Bogenrichtung notwendig!

Montagehinweis

| Spannplatte | Variante B Typ 2 | |
|--|--|---|
| | 75 mm | 100 mm |
| Riemenbreite | 75 mm | 100 mm |
| Vormontageschrauben (SW=Schlüsselweite) | Senkkopfschrauben ISO 10642 6xM10 - 8.8 (SW6) | Senkkopfschrauben ISO 10642 6xM12 - 8.8 (SW8) |
| empfohlenes Anzugsdrehmoment Vormontageschraube M _A | 18 Nm | 28 Nm |
| Befestigungsschrauben | Zylinderkopfschrauben ISO 4762 4xM10 - 8.8 (SW8) | Zylinderkopfschrauben ISO 4762 4xM12 - 8.8 (SW10) |
| empfohlenes Anzugsdrehmoment Befestigungsschraube M _A | 45 Nm | 70 Nm |
| Anzugsdrehmoment zur Spannkrafterzeugung M _A | 64 Nm auf Senkkopfschrauben | 114 Nm auf Senkkopfschrauben |
| zulässige Spannplattenkraft F _{zul} | 95200 N | 126000 N |

BRECO-Bestellbezeichnung

Spannplatte 120 x 180 BATK15 Var B Typ 2 links
 Breite B
 Länge L
 Riementyp / Teilung
 Variante
 Typ
 Bogenrichtung (BATK10, BATK15)

Hinweis:

Die Verzahnungseinsätze für BATK10 und BATK15 sind abhängig von der Bogenrichtung „links“ oder „rechts“.

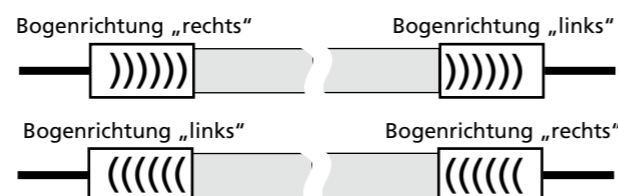

Spannplatte Variante C

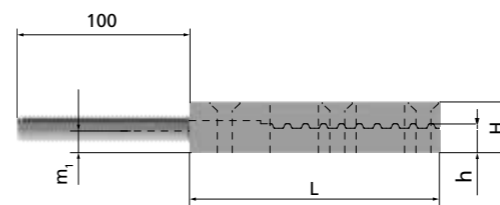

Mit Bohrungen, Langlöchern und Spanneinheit

Spannplatte Variante C

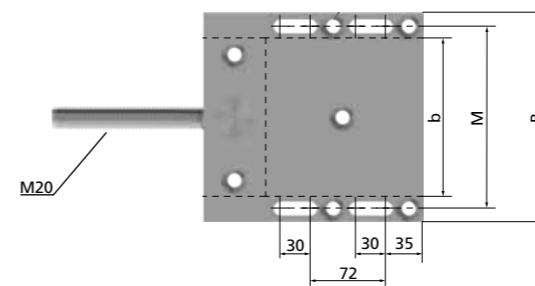

Mit Bohrungen, Langlöchern und Spanneinheit

Spannplatte Variante C

| Riemenbreite b/ Riementyp | B [mm] | L [mm] | M [mm] | m ₁ [mm] | h [mm] | H [mm] |
|------------------------------|--------|--------|--------|---------------------|--------|--------|
| 150 AT10 | 200 | 210 | 174 | 25,5 | 25,05 | 42 |
| 150 ATS15 | 200 | 210 | 174 | 25,5 | 24,25 | 42 |
| 150 T20 | 200 | 210 | 174 | 25,5 | 24,20 | 42 |
| 150 AT20 | 200 | 210 | 174 | 25,5 | 23,85 | 42 |

Montagehinweis

| Spannplatte | Variante C |
|--|---|
| Riemenbreite | 150 mm |
| Vormontageschrauben | Senkkopfschrauben ISO 10642 7xM12 - 8.8 (SW8) zusätzliche Schraube M12 in der Riemenmitte |
| empfohlenes Anzugsdrehmoment Vormontageschraube M _A | 42 Nm |
| Befestigungsschrauben | Zylinderkopfschrauben ISO 4762 4xM12 - 8.8 (SW10) |
| empfohlenes Anzugsdrehmoment Befestigungsschraube M _A | 105 Nm |
| Anzugsdrehmoment zur Spannkrafterzeugung M _A | 122 Nm auf Senkkopfschrauben |
| zulässige Spannplattenkraft F _{zul} | 190400 N |

BRECO-Bestellbezeichnung

Spannplatte 200 x 210 AT10 Var C ohne Spanneinheit
 Breite B
 Länge L
 Riementyp / Teilung
 Variante
 Ausführung

Rund um die Uhr weltweit verfügbar.

Qualitätsprodukte, erstklassige Beratung und ein individuelles Serviceangebot gehören für alle Mitglieder der Mulco-Europe EWIV zum Standard. Dieser Standard wird kontinuierlich an die Bedürfnisse der Kunden angepasst und weiterentwickelt.

Mit dem „belt-pilot“ können Konstrukteure aus aller Welt und rund um die Uhr Konstruktionslösungen für Zahnriemenantriebe online erarbeiten. Geometrieberechnungen durchführen, um den Zahnriemenantrieb zu konfigurieren, Zähnezahl bestimmen, Riemenbreite auslegen oder Zahnscheibendurchmesser ermitteln, den konfigurierten Antrieb speichern bzw. gesicherte Zahnriemenberechnungen wieder laden oder in der Leistungsberechnung die Einsetzbarkeit des gewählten Zahnriemens für die Belastungsdaten prüfen – mit den vielseitigen „belt-pilot“ Berechnungsmöglichkeiten ist die richtige Lösung schnell gefunden.

Die Nutzung des CAD-Downloads ermöglicht Anwendern, Zahnriemen und Komponenten als CAD-Zeichnung in das eigene CAD-System zu übernehmen. 2D- oder 3D-CAD-Zeichnungen in den verschiedensten Dateiformaten sind frei wählbar und können direkt in CAD-Programme eingefügt werden.

Den „belt-pilot“ finden Sie unter www.mulco.de.

Online.

Mulco
b@lt-pilot



Vorspannung

Die Vorspannkraft beeinflusst ganz wesentlich das Betriebsverhalten und die Lebensdauer des gesamten Getriebes. Deshalb ist sie eine der wenigen Größen, welche der Anwender von Zahnriemengetrieben selbst einstellen muss.

Abhängig ist die Vorspannkraft von der Geometrie und der Belastung des Zahnriemengetriebes, so dass die erreichbaren hohen Werte für die Positionier- und Wiederholgenauigkeit und damit das gewünschte Übertragungsverhalten nur bei einer bestimmten Vorspannkraft realisiert werden können.

Info-Broschüre
BRECO Trumspannungs-Messgerät TSM alpha 1
Download unter www.breco.de



Trumspannungs-Messgerät TSM alpha 1

Das vollelektronische Messgerät ermöglicht auf sehr einfache und sichere Art und Weise das Prüfen der im Zahnriemengetriebe eingestellten Vorspannkraft. Spezielle Sensoren erfassen einseitig die Schwingung eines vorher angeregten Zahnriemens und das Gerät ermittelt deren Eigenfrequenz. Dabei erlauben die optischen Sensoren einen relativ großen Messabstand zwischen Sensor und Riemen. Somit ist das Gerät sehr gut an die Bedingungen von Fertigung und Montage angepasst. Über das physikalische Grundprinzip einer Saitenschwingung stehen die Vorspannkraft und die Eigenfrequenz des Riementrums im Zusammenhang, so dass sich aus der gemessenen Frequenz sehr einfach und schnell die zugehörige Trumvorspannkraft berechnen lässt.

Die Vorteile

- einfache Handhabung
- berührungslose optische Messung mit einseitiger Riemenantastung
- Messungen an allen Riementypen mit allen Zugträgertypen möglich, z.B. Stahl, Kevlar, Glasfaser
- zuverlässige Messergebnisse bei hoher Reproduzierbarkeit
- externer Sensor zum Messen auch an schwer zugänglichen Stellen
- Anzeige des Ladezustandes der Batterie
- optischer und akustischer Hinweis auf Batteriewechsel
- Messbereich: 5 bis 500 Hz
- Maximale Messwerttoleranz: ± 1 Hz (über 100 Hz ± 2 Hz)
- Abmessung: 120 mm x 65 mm x 30 mm
- Gewicht: 160 g
- Batteriebetrieben
- 3-stellige LCD-Anzeige
- Transportkoffer



Anton Klocke
Antriebstechnik GmbH
 Senner Straße 151
 D-33659 Bielefeld
 Tel.: +49 521 950 05-01
 Fax: +49 521 950 05-11
 www.klocke-antrieb.de
 info@klocke-antrieb.de



Deutschland

REIFF Technische Produkte GmbH
 Tübinger Straße 2-6
 D-72762 Reutlingen
 Tel.: +49 712 132 3-0
 Fax: +49 712 132 3-318
 www.reiff-tp.de
 zahnriemen@reiff-gmbh.de



Deutschland

Wilhelm Herm. Müller GmbH & Co. KG
 Heinrich-Nordhoff-Ring 14
 D-30826 Garbsen
 Tel.: +49 513 145 22-0
 Fax: +49 513 145 22-110
 www.whm.net
 info@whm.net



Deutschland

W. H. MÜLLER s.r.o.
 Pražákova 39
 CZ-61900 Brno
 Tel.: +420 543 211 008
 Tel.: +420 543 212 343
 Fax: +420 541 217 468
 www.whm.cz
 whm@whm.cz



Tschechien

Wilhelm Herm. Müller
 Polska Sp. z o.o.
 ul. Solna 20
 PL-85-862 Bydgoszcz
 Tel.: +48 523 490 715
 Fax: +48 523 490 075
 www.whm.pl
 whm@whm.pl



Polen

Walter Rothermundt GmbH & Co. KG
 Am Tannenbaum 2
 D-41066 Mönchengladbach
 Tel.: +49 216 169 462-0
 Fax: +49 216 166 446 9
 www.rothermundt.de
 info@rothermundt.de



Deutschland

Roth GmbH & Co. KG
 Andernacher Straße 14
 D-90411 Nürnberg
 Tel.: +49 911 995 21-0
 Fax: +49 911 995 21-70
 www.roth-ing.de
 info@roth-ing.de



Deutschland

Aratron AB
 Smidesvägen 4-8
 SE-17141 Solna
 Tel.: +46 840 416 00
 Fax: +46 898 428 1
 www.aratron.se
 info@aratron.se



Schweden

ARATRON AS
 Postboks 214 Holmlia
 N-1204 Oslo
 Tel.: +47 231 916 60
 Fax: +47 231 916 61
 www.aratron.no
 firmapost@aratron.no



Norwegen

Movetec Oy
 Hannuksentie 1
 FIN-02270 Espoo
 Tel.: +35 895 259 230
 Fax: +35 895 259 233 3
 www.movetec.fi
 info@movetec.fi



Finnland

BONDY LMT A/S
 Hassellunden 14
 DK-2765 Smørum
 Tel.: +45 701 514 14
 Fax: +45 446 414 16
 www.bondy.dk
 info@bondy.dk



Dänemark

Hilger u. Kern GmbH
Antriebstechnik
 Käfertaler Straße 253
 D-68167 Mannheim
 Tel.: +49 621 370 5-0
 Fax: +49 621 370 5-403
 www.hilger-kern.com
 antriebstechnik@hilger-kern.de



Deutschland

Haberkorn Ulmer GmbH
 Modecenterstraße 7
 A-1030 Wien
 Tel.: +43 174 074-0
 Fax: +43 174 074-99
 www.haberkorn.com
 info.wien@haberkorn.com



Österreich

Dinámica Distribuciones S.A.
 Ctra. No. 11, km 592,6
 E-08740 S. Andreu de la Barca
 Tel.: +34 936 533 500
 Fax: +34 936 533 508
 www.dinamica.net
 dinamica@dinamica.net



Spanien

BRECOflex Co., L.L.C.
 222 Industrial Way West
 USA-Eatontown, NJ 07724
 Tel.: +1 732 460-950 0
 Fax: +1 732 542-672 5
 www.brecoflex.com
 info@brecoflex.com



USA



Vertriebspartner

Binder Magnetic
 1, Allée des Barbanniers
 F-92632 Gennevilliers-Cedex
 Tel.: +33 146 138 080
 Fax: +33 146 138 099
 www.binder-magnetic.com
 info@binder-magnetic.fr



Frankreich / Belgien

Transmission Developments Co. (G.B.) LTD
 Dawkins Road, Hamworthy
 GB-Poole Dorset BH15 4HF
 Tel.: +44 120 267 555 5
 Fax: +44 120 267 746 6
 www.transdev.co.uk
 sales@transdev.co.uk



Großbritannien

BRECO setzt nicht nur bei der Herstellung auf einen hohen Qualitätsstandard, sondern ebenso bei der Beratung und dem Service rund um die Polyurethan-Zahnriementeknik. Unsere Vertriebspartner sind allesamt Spezialisten auf diesem Gebiet, die ihrerseits eine erstklassige Kundenbetreuung bieten.

Antriebsselemente von BRECO - mit Sicherheit in Bewegung bleiben.

Verfügbare Produktkataloge - für jede Anwendung das richtige Produkt

BRECO® und BRECOFLEX®-Zahnriemen

- Allgemeine Informationen (Anwendungs- und Berechnungshinweise)
- Endlose Zahnriemen (BRECOFLEX®)
- Meterware (BRECO® M)
- Endlos verschweißte Zahnriemen (BRECO® V)
- Zahnriemenschluss AT10 / T10

ATN-System - Der BRECO®-Zahnriemen für den Transporteinsatz

- ATN-Zahnriemen
- ATN-Zahnriemenschluss
- ATN-Standard-Profilverbindung
- ATN-Profile
- ATN-Komponenten
- Anwendungs- und Berechnungshinweise

BRECO®- und BRECOFLEX®-Flachriemen

- Allgemeine Informationen
- Endlose Flachriemen (BRECOFLEX®)
- Meterware (BRECO® M)
- Endlos verschweißte Flachriemen (BRECO® V)
- Endbefestigungen

Zahnriemenveredelung

- Beschichtungen für Polyurethan-Zahnriemen
- Mechanische Bearbeitungsmöglichkeiten von Beschichtungen
- Mechanische Bearbeitungsmöglichkeiten von Zahnriemen
- Hochfeste Profilverbindung
- Aufschweiß-Profile

BRECO® und BRECOFLEX®-Komponenten

- Allgemeine Hinweise
- Synchronscheiben
- Synchronwellen
- Synchronscheiben mit Spannsätzen
- Spannrollen
- BRECO®-fix Einspannelemente

Gewährleistung

Alle Angaben wurden äußerst gewissenhaft und nach heutigem Kenntnisstand zusammengestellt. Wir weisen insbesondere darauf hin, dass die technischen Daten toleranzbehaftet sind und nicht als Lieferspezifikation zu werten sind. Technische Änderungen im Rahmen der Produktentwicklung bleiben vorbehalten.



BRECO®- und BRECOFLEX® sind eingetragene Warenzeichen der BRECO Antriebstechnik Breher GmbH & Co. KG.

© 2011 BRECO GmbH & Co. Zahnscheiben KG

Alle Rechte vorbehalten.
Nachdruck, auch auszugsweise, nicht gestattet.
Printed in Germany, Dt. Aufl. 49/2011/4450

Für Sie immer in Bewegung!



Diese Unternehmenspositionierung stellt die BRECO GmbH & Co. Zahnscheiben KG als Hersteller der BRECO® Komponenten jeden Tag vor neue, großartige Herausforderungen, die wir gerne annehmen.

BRECO GmbH & Co. Zahnscheiben KG
Kleiststr. 53 | D-32457 Porta Westfalica
Tel.: +49 5731 / 7670-0 | Fax: +49 5731 / 7670-72
www.breco.de | info@breco.de

Ihren zuständigen Vertriebspartner finden Sie unter www.breco.de oder unter www.mulco.de.

